



# Mint Automatic Floor Cleaner Owner's Manual

Model Number 4200  
[www.mintcleaner.com](http://www.mintcleaner.com)  
1.888.543.6468



# TABLE OF CONTENTS

---

- ◆ Safety Instructions / PAGE 4
- ◆ Mint's Features / PAGE 6
- ◆ Mint's Buttons and Lights / PAGE 7
- ◆ How Mint Cleans / PAGE 9
- ◆ Sweep and Mop Modes / PAGE 11
- ◆ Operating Mint / PAGE 13
- ◆ Battery and Charging / PAGE 16
- ◆ Maintenance / PAGE 18
- ◆ Customer Support / PAGE 19
- ◆ Trouble Shooting / PAGE 20
- ◆ Limited Warranty / PAGE 26

# IMPORTANT SAFETY INSTRUCTIONS

## TO REDUCE THE RISK OF FIRE, ELECTRIC SHOCK, OR INJURY

**CAUTION:** DO NOT EXPOSE THE ELECTRONICS OF MINT, ITS BATTERY OR THE CHARGER. THERE ARE NO USER-SERVICEABLE PARTS INSIDE. REFER SERVICING TO QUALIFIED SERVICE PERSONNEL.

## WARNING: READ AND SAVE THESE INSTRUCTIONS.

To avoid the risk of injury or damage, these basic precautions should always be followed:

- ◆ Read all safety and operating instructions before using Mint.
- ◆ Read and heed all warnings in this manual and on Mint, the Cube and the charger.
- ◆ Only use Mint in accordance with the specifications outlined in this manual.
- ◆ Do not attempt to repair or adjust any electrical or mechanical functions on this device. Tampering with these functions may create a hazardous condition, and it will void your warranty.
- ◆ Be aware that floors may be slippery after wet cleaning with Mint.
- ◆ Mint operates very quietly. Take care when walking in the area Mint is cleaning to avoid stepping on Mint and tripping.

### USE RESTRICTIONS

- ◆ Mint is not a toy. Supervise children and pets when Mint is cleaning.
- ◆ Mint has electrical parts. Do not spray, rinse or submerge it in water. Clean with a dry cloth only.
- ◆ Mint is for household use only.
- ◆ Mint is for indoor use on hard surface floors only.
- ◆ Do not use Mint to pick up large debris, liquid spills, bleach, paint, or other chemicals.
- ◆ Do not use Mint near any objects that are burning or smoking.

- ◆ Before using Mint, remove fragile objects from the cleaning area, including objects on furniture that can fall if the furniture is pushed or bumped.
- ◆ Move any power cords as well as cords for blinds and curtains out of the way to reduce the risk of objects being pulled down.
- ◆ Do not operate Mint in areas with exposed electrical outlets in the floor.
- ◆ Block off access to open balconies near the cleaning area with physical barriers.
- ◆ Do not place anything on top of Mint.
- ◆ Follow instructions on Page 13 for attaching the cleaning cloth to ensure proper function of all sensors.
- ◆ When mopping, do not use Mint in areas where wetness can damage unfinished or unsealed floors or delicate carpeting or rugs.
- ◆ Operate at room temperature. Do not expose Mint or its batteries to freezing or extreme heat.

## BATTERY AND CHARGING

- ◆ Charge using a standard U.S. (120V AC) outlet only.
- ◆ Only use the included charger to charge Mint.
- ◆ Only use rechargeable battery packs approved by the manufacturer.
- ◆ Do not use a charger with a damaged cord or plug.
- ◆ Do not handle or charge Mint when hands are wet.
- ◆ Always disconnect Mint from the charger before cleaning.

**Proposition 65 Warning:** This product contains chemicals known to the state of California to cause cancer and birth defects or other reproductive harm.

**Notice:** Mint contains a software interface for the purpose of enabling the manufacturer to provide updates to the internal firmware if any such updates are made available to users. Any attempt to access, retrieve, copy, modify, distribute or otherwise use any of the Mint software is strictly prohibited.

# Mint's Features

- ① Control Buttons
- ② NorthStar® Navigation Sensor
- ③ Navigation System Indicator
- ④ Bumper
- ⑤ Handle
- ⑥ NorthStar® Navigation Cube
- ⑦ On/Off Button on back corner

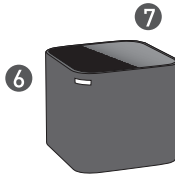

- ⑧ Removable Cleaning Pad
- ⑨ Battery Charging Port



# Mint's Buttons and Lights

## Mint's Buttons

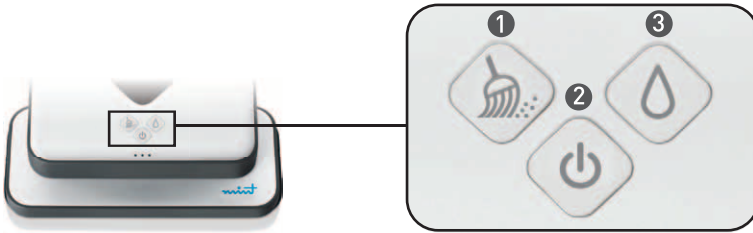

### ❶ Sweep Button

For cleaning with dry cloths

### ❷ Power Button

Press once to turn Mint on

### ❸ Mop Button

For cleaning with wet cloths

Hold for 2 seconds to turn Mint off

## Mint's Lights

### ❶ + ❸ Sweep + Mop Buttons

Selected Cleaning Mode  
blue solid

### ❷ Power Button

Power On  
blue solid

Battery Starting to Get Low  
red blinking

Low Battery  
(needs to be recharged)  
red solid

# Mint's Lights Cont'd

## Navigation System Indicator Lights

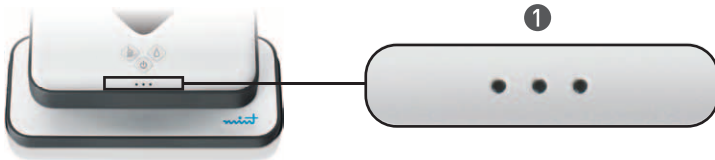

### 1 Indicator Lights

Establishing Connection to NorthStar Navigation Cube  
single blue light blinking

Locked onto NorthStar Navigation Cube  
one or more solid blue lights

The number of lights indicates the strength of Mint's connection to the navigation system, with 3 being the strongest.

*If there are no lights, Mint does not detect a signal from the NorthStar Navigation Cube.*

### Other Modes

Thinking  
blue flashing lights in sequence

Sleep Mode  
blue flashing lights with pause

Error  
solid red middle light  
*See trouble shooting section for more information.*

### 2 NorthStar® Navigation Cube Lights

Power On,  
Broadcasting Signal  
blue blinking

Power On,  
Connected to Mint  
blue solid

Low Battery  
red solid

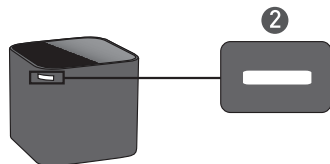

# How Mint Cleans

Mint intelligently cleans your floor by mapping the room as it cleans.

## Mint's Cleaning Cycle

- ◆ Mint starts by cleaning open areas, cleaning first to the right and returning later to clean the area to the left, covering the floor section by section.
- ◆ When open areas are complete, Mint cleans along edges of furniture and walls with the side of the cleaning cloth.
- ◆ When finished, Mint returns to where it started and parks itself.

**Tip:** The first time you clean, start Mint in an open area to get a sense of how it maneuvers.

## NorthStar® Navigation

- ◆ The NorthStar Navigation Cube acts as a beacon, emitting a signal that guides Mint's cleaning.
- ◆ When Mint detects the signal, it tries to establish a connection to the NorthStar Navigation Cube, indicated by one flashing blue light on the Navigation System Indicator. Once Mint has locked onto the Cube, the light turns solid blue.
- ◆ The Navigation System Indicator also indicates Mint's range. As Mint gets to the edge of its range (such as going out of the room or far from the NorthStar Navigation Cube) the number of lights will go down.
- ◆ Mint may occasionally drive back toward the NorthStar Navigation Cube to confirm its position before continuing on its cleaning path.
- ◆ Mint builds a new map each time it starts a new cleaning cycle. *Please note that if you stop or move Mint mid-cycle it will clear its map and create a new one when you restart it.*

*Note: Because the Cube is just one part of the NorthStar Navigation System, Mint can still clean without the Cube present, however the cleaning area will be smaller and Mint will not be able to perform edge cleaning at the end of the cleaning cycle.*

**Tip:** Use Mint without the NorthStar Cube for a quick clean in small areas like bathrooms.

# How Mint Cleans Cont'd

## Mint's Moves

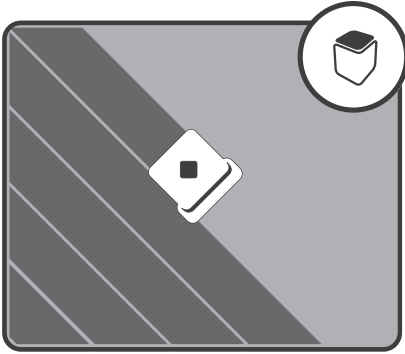

- ◆ In open areas, Mint methodically cleans back and forth across your floor.
- ◆ Mint starts where you place it and works its way out from there, cleaning as far as it can reliably go and automatically adjusting to new areas it discovers.
- ◆ As Mint encounters chair legs, furniture and other obstacles it cleans around them and then continues its cleaning pattern. Mint will periodically return to areas it skipped before continuing on.

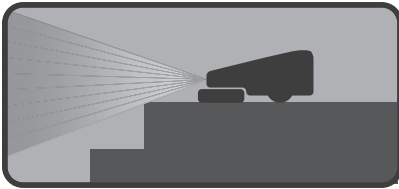

- ◆ Mint detects stairs and will maneuver away from drop offs and back to the cleaning area.
- ◆ Mint also detects area rugs and raised transitions to carpet so it can avoid driving onto them.

*Note: If your carpet is flush with your hard surface floor, you may need to add a temporary barrier to provide Mint a boundary it can detect.*

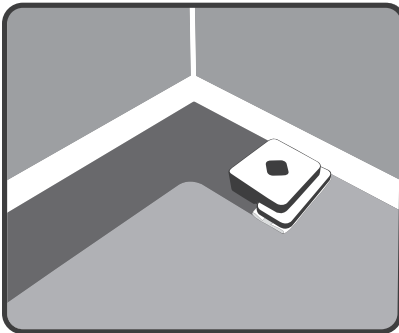

- ◆ Mint follows along walls and edges as it encounters them and at the end of its cleaning cycle.

# Sweep and Mop Modes

Mint sweeps and mops hard surface floors using readily available dry and wet cleaning cloths or the included reusable microfiber cloths. See page 12 for additional information about cleaning cloths.

## Sweep Mode

Sweep mode is intended for cleaning with a *dry cloth*.

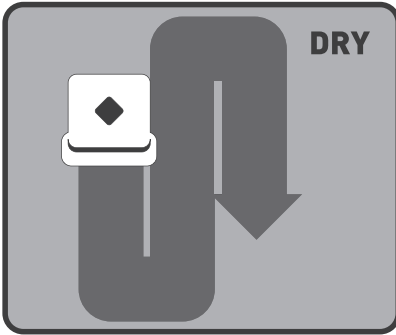

- ◆ In sweep mode, Mint moves ahead in a straight line when it begins cleaning, then cleans back and forth in parallel lines.
- ◆ It is ideal for picking up dust, dirt and hair to maintain clean, grit-free floors every day.

## Mop Mode

Mop mode is intended for cleaning with a *wet cloth*.

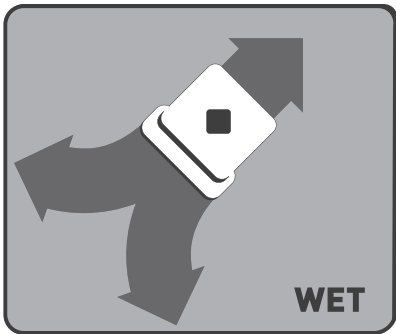

- ◆ In mop mode, Mint drives forward a short distance to one side, backs up slightly then moves forward to the other side, alternating to the left and right as it progresses.
- ◆ This mopping action helps dissolve and pick up the deeper dirt and grime on your floors.
- ◆ Mint automatically adjusts to a smaller cleaning area in mop mode to optimize cleaning while the cloth is wet.

**Tip:** Start with dry sweep mode to pick up surface grit and then follow with a wet cloth in mopping mode to get a deeper clean.

# Sweep and Mop Modes Cont'd

**Notice:** Mint is not a vacuum and is not intended to pick up large debris. Pick up large debris before cleaning with Mint and check for gravel or sharp objects that could scratch the floor if captured under the cleaning pad.

## Cleaning Cloths

- ◆ Mint is compatible with most disposable dry and pre-moistened wet cleaning cloths such as Swiffer® brand and store brands like Target®.

*Please note that Mint is not compatible with Swiffer® WetJet® Refills.*

- ◆ Microfiber cloths that are designed to work with Mint can also be used. These cloths can be rewashed and reused. Different cloths are available for different types of cleaning. To learn more visit [www.mintcleaner.com](http://www.mintcleaner.com).

**Tip:** Always follow the use and care instructions included with any dry or wet cleaning cloths to care for your floors.

## Floor Types

- ◆ Mint is designed to clean hard surface floors including wood, tile, vinyl, linoleum and laminate.
- ◆ Mint cleans best on smooth hard surfaces and may not perform on uneven tiles, heavily waxed floors or rough surfaces like slate or brick which can snag the cleaning cloth.
- ◆ Mint is intended for indoor, household use only.
- ◆ Mint is not a vacuum and is not intended for use on carpets.

**Notice:** Wet cloths may not be suitable for cleaning unsealed floors. Refer to the instructions included with wet cloths and solutions to determine if they are safe for your floor.

# Operating Mint

## Put On a Cleaning Cloth

1

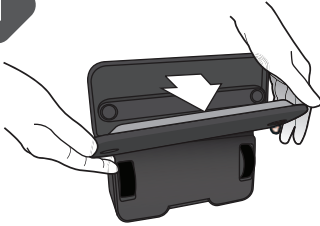

- ◆ Set Mint on its end and remove the cleaning pad.

2

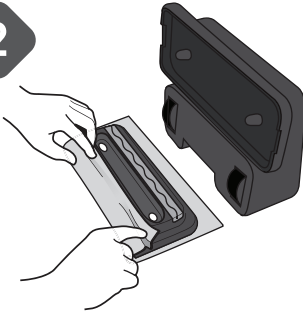

- ◆ Attach a dry or wet cleaning cloth to the cleaning pad:
  - ◆ Lay the removable pad on an open cleaning cloth.
  - ◆ Attach cloth by tucking it into the gripping strips on both sides.

3

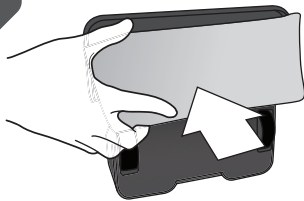

- ◆ Re-attach the removable cleaning pad. Magnets will help it snap back into place.

4

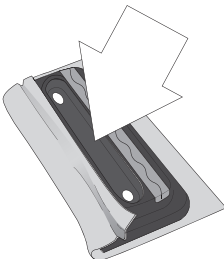

**⚠ Caution:** Make sure the cleaning cloth does not drape into the middle channel between the gripping strips as this could impede sensor functions and safe operation.

# Operating Mint Cont'd

## Place the NorthStar® Cube

1

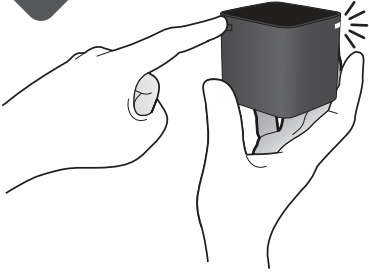

- ◆ Press the button on the back corner of the NorthStar Navigation Cube to turn it on. A blue light will flash on the opposite corner when turned on, and then go solid when Mint locks onto it.
- ◆ If you forget to turn the Cube on, Mint will send a signal to try to turn it on. If Mint is successful, the blue flashing light will appear on the Cube.

*Note: You can set up additional Cubes (sold separately) to cover different areas in your home. If two Cubes are in range, Mint will lock onto the one with the strongest signal and clean that area. The other Cube will automatically shut off.*

2

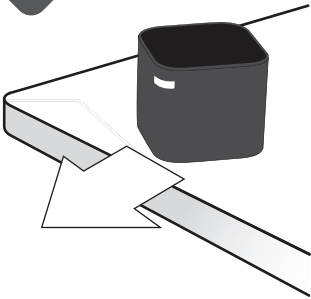

- ◆ Place the NorthStar Navigation Cube on a table or counter top, pointing the blue light away from walls and toward the middle of the room.

## For Best Results

- ◆ Place the NorthStar Navigation Cube where it has a clear view of the ceiling (for example, no cabinet or shelf directly above it).
- ◆ Do not move the NorthStar Navigation Cube once Mint has started cleaning as it may impair Mint's cleaning performance.
- ◆ Do not put the NorthStar Navigation Cube on the floor as the cleaner may run into it and move it.

## Start Cleaning

Place Mint on the floor near the NorthStar Navigation Cube.

1



- ◆ Turn Mint on using the power button. *The button will light up blue when the cleaner is on.*

2

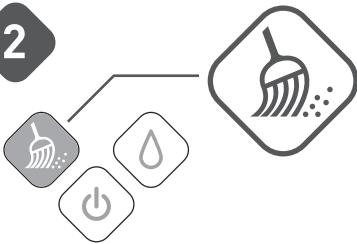

- ◆ To start cleaning with a DRY CLOTH just press the Sweep button.

3

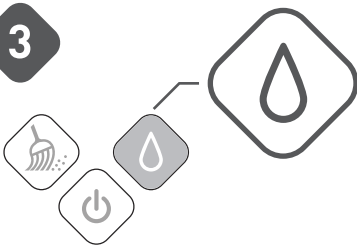

- ◆ To start cleaning with a WET CLOTH just press the Mop button.

- ◆ One blue light will start blinking on the Navigation System Indicator if Mint detects a signal from the Cube. The light will turn solid blue once it locks onto the Cube. *If no lights appear, Mint does not detect a NorthStar signal.*
- ◆ When Mint finishes cleaning, it plays a short song, returns to where it started and parks itself. *Mint will also do this if the battery runs low while cleaning.*
- ◆ To turn Mint off, press the power button for two seconds. A tune will play and the light will turn off.
- ◆ To turn off the NorthStar Navigation Cube, press the button on the back corner. The light on the opposite corner will turn off.

# Battery and Charging

## Battery

Mint comes with a rechargeable battery. On a full charge, it will clean up to 3 hours sweeping with dry cloths and up to 2 hours mopping with wet cloths.

## Charging

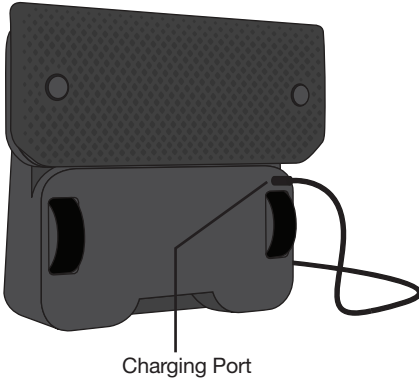

- ◆ Stand Mint on its end to access the charging port.
- ◆ Plug the charger into a standard electrical outlet and into Mint's charging port.
- ◆ Charge Mint overnight or until a blue light appears on the power button.
- ◆ Keep Mint plugged in regularly to keep a full charge on the battery.

**Tip:** Charge Mint for 16 hours before the first time you use it and allow it to run down to red to maximize cleaning time.

**⚠ Caution:** Charge using a standard U.S. (120V AC) outlet only. Only use the included charger to charge Mint. Always disconnect Mint from the charger before cleaning.

## Charging Indicators

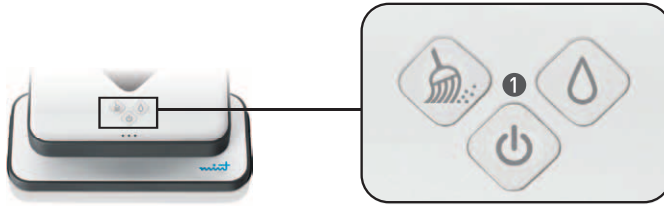

### ① Power Button

These lights appear on the power button when the charger is plugged in:

Battery Charging  
red pulsing

Battery Charged,  
enough to use (80%)  
blue pulsing

Battery Fully Charged  
blue solid

## The NorthStar Navigation Cube

The Cube uses 2 C batteries. The battery door can be found on the bottom of the Cube.

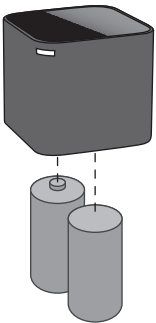

Please dispose of all batteries properly  
by finding a recycling resource near you.

# Maintenance

To keep your Mint in the best working condition, follow these maintenance steps regularly.

- ◆ Check tires to make sure they are in good condition before each use.
- ◆ Use a damp cloth to wipe off dust and dirt on tires. Make sure that Mint is not plugged in and that the cloth is not dripping.
- ◆ Use a dry cloth to wipe dust or dirt from Mint's exterior. Do not rinse or submerge in water.
- ◆ Place Mint on its end (handle side down) when charging or storing between uses.
- ◆ For long term storage, remove C batteries from the NorthStar Navigation Cube and remove the rechargeable battery from Mint by following these steps:
  - ◆ Remove the battery door cover on the bottom of the cleaner with a screw driver.
  - ◆ Disconnect the rechargeable battery pack from the small white plug and remove the battery.
  - ◆ Replace the battery door and tighten the screw.
  - ◆ Store Mint on end, in its original packaging.

## Replacement Parts

Replacement parts are available including:

- ◆ Removable magnetic pad
- ◆ NorthStar Navigation Cube
- ◆ Rechargeable battery
- ◆ Charger

To purchase or view a full list of available parts visit [www.mintcleaner.com](http://www.mintcleaner.com).

# Customer Support

Visit [www.mintcleaner.com](http://www.mintcleaner.com) for:

- ◆ cleaning tips
- ◆ frequently asked questions
- ◆ trouble shooting
- ◆ information about parts and service

If you require additional assistance, call customer support at 1.888.543.6468

## Register Your Mint Online

It's easy! Your registration allows us to share important product updates and helps us serve you better.

Visit [www.mintcleaner.com/register](http://www.mintcleaner.com/register)

# Trouble Shooting

Visit [www.mintcleaner.com](http://www.mintcleaner.com) for additional tips and trouble shooting.

## Problem

---

**Mint won't start cleaning**

---

**Mint isn't cleaning where I want it to**

## Solution

---

- ◆ Confirm the unit is powered on (a blue light will appear under the power button, bottom center. If a red light appears, the cleaner requires charging before it can clean).
  - ◆ Make sure the removable cleaning pad is securely attached and that the cleaning cloth is tucked cleanly into the gripping strips.
  - ◆ If the power is on, press the sweep button (left) to clean with a dry cloth or the mop button (right) to clean with a wet cloth. Mint should start cleaning in 2-3 seconds.
- 
- ◆ When Mint starts cleaning, it moves forward and starts cleaning the area to its right. Try starting Mint to the left of the area you'd like to clean.
  - ◆ Confirm the NorthStar Navigation Cube is on. A blue light will appear in one corner if the power is on. If no light appears, replace the batteries with 2 new C batteries.
  - ◆ Check the position of the NorthStar Navigation Cube and make sure there is no interference
    - ◆ Is there anything just above the NorthStar Navigation Cube, like a cabinet overhang?
      - ◆ Move the Cube to an open area.
    - ◆ Is the NorthStar Navigation Cube close to a wall with the blue light facing the wall?
      - ◆ Turn the Cube so the blue light faces into the room.
    - ◆ Is there a moving ceiling fan above the NorthStar Navigation Cube?
      - ◆ Turn off the fan (or move the Cube so it is not beneath the fan).
    - ◆ Is the ceiling in the room high or uneven?
      - ◆ Move the Cube to an area with a lower and even ceiling.
  - ◆ Try placing the NorthStar Navigation Cube in a new spot or facing it in a different direction.

# Trouble Shooting Cont'd

Visit [www.mintcleaner.com](http://www.mintcleaner.com) for additional tips and trouble shooting.

## Problem

---

### **Mint is cleaning only a small area**

(less than 200 square feet, for example)

---

### **Mint will not turn on**

---

### **There is a red light on the cleaner**

## Solution

---

- ◆ Mint requires the NorthStar Navigation Cube to maximize its cleaning area. Make sure the Cube is in the area you want to clean.
  - ◆ See previous page for best placement of the Cube.
- 

- ◆ Plug the included charger into the cleaner and charge the battery overnight or until the power button light turns blue while the charger is plugged in.
  - ◆ If the power does not turn on, make sure the rechargeable battery is securely connected:
    - ◆ Remove the battery door cover on the bottom of the cleaner with a screw driver.
    - ◆ Disconnect and re-connect the rechargeable battery pack via the small white plug.
    - ◆ Replace the battery door and tighten the screw.
    - ◆ Press the power button.
- 

- ◆ If the red light is on the power button, the battery needs to be charged. Plug the charger that was provided into the cleaner and charge the battery overnight or until a blue light appears on the power button.
- ◆ If the red light appears in the Navigation System Indicator (the 3 dots below the buttons), the cleaner has an error. Possible errors include:
  - ◆ Mint is stuck and cannot free itself.
  - ◆ One of Mint's wheels has dropped off a ledge.
  - ◆ Mint is unable to return to its starting point.
  - ◆ The NorthStar Navigation System is not functioning.
  - ◆ The NorthStar Navigation Cube was removed during the cleaning cycle.
- ◆ In any of these cases, move the cleaner and restart it.

# Trouble Shooting Cont'd

Visit [www.mintcleaner.com](http://www.mintcleaner.com) for additional tips and trouble shooting.

## Problem

---

**Cleaner is stopped and blue lights are flashing**

---

**The Navigation System Indicator on Mint does not show any lights**

---

**The Navigation System Indicator on Mint keeps blinking blue**

---

**All of the lights are flashing on the cleaner**

---

**There is a red light on the NorthStar Navigation Cube**

---

**The NorthStar Navigation Cube won't turn on**

---

**The NorthStar Navigation Cube periodically shuts down**

## Solution

---

- ◆ If Mint is left untouched for more than 5 minutes after it finishes a cleaning cycle, it goes into sleep mode and the blue indicator lights will appear in sequence. Press any button to wake it.
- 
- ◆ Mint does not detect a NorthStar signal.
  - ◆ Make sure the NorthStar Navigation Cube is in the room and turned on (a blue light will show in one corner of the Cube).
- 
- ◆ Mint detects the signal from the NorthStar Navigation Cube and is trying to lock onto it. If Mint is cleaning, but the light is still blinking you may need to reposition the NorthStar Cube to improve the range of the signal.
- 
- ◆ An incompatible charger has been connected to Mint. Remove the incompatible charger and connect the charger that was included with Mint.
- 
- ◆ The batteries are low. Replace with 2 new C batteries.
- 
- ◆ The batteries may be dead. Replace with 2 new C batteries.
- 
- ◆ There may be interference with the NorthStar signal from some televisions and fluorescent lights.
    - ◆ Make sure the NorthStar Navigation Cube is not placed within 5 feet of a Plasma or LCD television.
    - ◆ If the Cube is in a room with fluorescent light, move the Cube to an area without fluorescent light or turn the fluorescent light off.
  - ◆ If Mint has traveled out of range for a while, the NorthStar Navigation Cube may turn itself off, but when Mint returns it will send a message to the Cube to turn it back on.

# Limited Warranty

Evolution Robotics, Inc. (“ER”) warrants that this Mint automatic floor cleaner product (the “Product”) will be free from manufacturing defects in materials and workmanship for a period of 1 year (the “Warranty Period”) from the date of purchase to the original purchaser (the “Purchaser”). Please save your original sales receipt to validate the start of the Warranty Period.

If the Product becomes defective during the Warranty Period, ER will, at its option, repair, adjust, or replace the Product or its components. ER may, at its option, use new, reconditioned or substitute parts or Products. For warranty support, Purchaser must contact ER to obtain service instructions and warranty authorization by visiting [www.mintcleaner.com](http://www.mintcleaner.com) or calling 1.888.543.6468. Purchaser may be required to deliver the defective Product to an authorized service center. If ER cannot reproduce the claimed defect Purchaser may be responsible for the costs of shipping and diagnostics. All returned parts and Product will become the property of ER. In general, you will need to deliver the Product in its original packaging or equally protective packaging to the address specified by customer support.

This Limited Warranty applies only to Products purchased in North America and operated under normal installation, use and service conditions. Warranty coverage will not apply to any damage or failure of the Product which ER determines is due to any other causes, including but not limited to: (i) failure to follow proper assembly, installation, operation, maintenance, and safety instructions as described in the owner’s manual; (ii) use in environments or for purposes for which the Product was not designed; (iii) negligence, abuse, accident, or other physical damage; (iv) unauthorized repairs, alterations, or modifications; (v) use of any parts (such as a battery or charger) not provided by ER or combining the Product with other components not intended or recommended for use with the Product; (vi) wear and tear or cosmetic damage; (vii) causes beyond ER’s control including fire, flood, wind, freezing, power failure, generalized corrosion, biological infestations, unusual atmospheric conditions, or acts of war or acts of God.

Warranty claims cannot be made where the serial number on the Product has been altered, removed or cannot be confirmed. Refurbished or reconditioned or resold Products are not eligible for warranty service.

No person or company is authorized to make any warranties other as provided herein. THIS LIMITED WARRANTY IS THE SOLE AND EXCLUSIVE WARRANTY PROVIDED BY ER IN CONNECTION WITH THE PRODUCT AND IS, WHERE PERMITTED BY LAW, IN LIEU OF ALL OTHER WARRANTIES, GUARANTEES, REPRESENTATIONS, OBLIGATIONS AND LIABILITIES, EXPRESS OR IMPLIED, STATUTORY OR OTHERWISE IN CONNECTION WITH THE PRODUCT OR ITS PERFORMANCE, INCLUDING WITHOUT RESTRICTION, ANY IMPLIED WARRANTY OR CONDITION OF QUALITY, MERCHANTABILITY, FITNESS FOR A PARTICULAR PURPOSE OR NON-INFRINGEMENT. ANY IMPLIED

WARRANTY OF MERCHANTABILITY OR FITNESS FOR A PARTICULAR PURPOSE TO THE EXTENT REQUIRED UNDER APPLICABLE LAW TO APPLY TO THE PRODUCT SHALL BE LIMITED IN DURATION TO THE PERIOD STIPULATED UNDER THIS LIMITED WARRANTY. IN NO EVENT WILL ER BE LIABLE FOR ANY SPECIAL, INDIRECT, INCIDENTAL, PUNITIVE OR CONSEQUENTIAL DAMAGES, LOSSES, OR EXPENSES HOWEVER CAUSED.

IN THE EVENT THE ABOVE REMEDIES FAIL, OR UNDER ANY OTHER THEORIES OF RECOVERY, ER's AGGREGATE LIABILITY, IF ANY, FOR DAMAGES, LOSS OR OTHERWISE, SHALL NOT EXCEED THE PURCHASE PRICE PAID TO ER FOR THE PRODUCT. This warranty gives you specific legal rights, which may vary from state to state.

Evolution Robotics, Inc.  
1055 E. Colorado Blvd.  
Pasadena, CA 91106

**Notice:** This device complies with Part 15 of the FCC Rules. Operation is subject to the following two conditions: (1) This device may not cause harmful interference, and (2) this device must accept any interference received, including interference that may cause undesired operation.



Model Number 4200  
[www.mintcleaner.com](http://www.mintcleaner.com)

©2010 Evolution Robotics, Inc. All rights reserved. Evolution Robotics, the Evolution Robotics logo, Northstar, and Mint are trademarks of Evolution Robotics, Inc. All other trademarks are the property of their respective owners. Reproduction in any manner whatsoever without the written permission of Evolution Robotics, Inc. is strictly forbidden.

US Patent Numbers. 7,148,458, 7,720,554. Other patents pending.



**mint**<sup>TM</sup>  
LIMPIADOR DE PISOS AUTOMÁTICO

## Limpiador de pisos automático Mint Manual del propietario

Modelo número 4200  
[www.mintcleaner.com](http://www.mintcleaner.com)  
1.888.543.6468



# ÍNDICE

---

- ◆ Instrucciones de seguridad / PÁGINA 4
- ◆ Características del Mint / PÁGINA 6
- ◆ Botones y luces del Mint / PÁGINA 7
- ◆ Cómo limpia el Mint / PÁGINA 9
- ◆ Modos de barrido y trapeado / PÁGINA 11
- ◆ Funcionamiento del Mint / PÁGINA 13
- ◆ Batería y recarga / PÁGINA 16
- ◆ Mantenimiento / PÁGINA 18
- ◆ Soporte a clientes / PÁGINA 19
- ◆ Resolución de problemas / PÁGINA 20
- ◆ Garantía limitada / PÁGINA 26

# INSTRUCCIONES IMPORTANTES DE SEGURIDAD

PARA REDUCIR EL RIESGO DE INCENDIO, CHOQUE  
ELÉCTRICO O LESIONES

**PRECAUCIÓN:** NO EXPONGA LAS PARTES ELECTRÓNICAS DEL MINT, SU BATERÍA O EL CARGADOR. NO HAY PARTES INTERNAS QUE PUEDAN SER REPARADAS. REFIERA EL SERVICIO AL PERSONAL DE SERVICIO CALIFICADO.

## ADVERTENCIA: LEA Y GUARDE ESTAS INSTRUCCIONES.

Para evitar el riesgo de lesiones o daños, siempre deberá seguir estas precauciones básicas:

- ◆ Lea todas las instrucciones de seguridad y de funcionamiento antes de usar el Mint.
- ◆ Lea y haga caso de todas las advertencias que se encuentran en este manual y en el Mint, el Cubo y el cargador.
- ◆ Solamente use el Mint de conformidad con las especificaciones que se describen en este manual.
- ◆ No intente reparar o ajustar ninguna función eléctrica o mecánica de este dispositivo. Modificar estas funciones puede crear una condición peligrosa y anulará la garantía.
- ◆ Tome en cuenta que los pisos pueden estar resbalosos después de lavarlos con el Mint.
- ◆ El Mint funciona de manera silenciosa. Tenga cuidado al caminar en el área que está limpiando el Mint para evitar pisar el Mint y tropezarse.

### RESTRICCIONES DE USO

- ◆ El Mint no es un juguete. Supervise a los niños y los animales cuando esté limpiando con el Mint.
- ◆ El Mint tiene piezas eléctricas. No lo rocíe, enjuague ni sumerja en agua. Límpiolo solamente con un paño seco.
- ◆ El Mint solamente es para uso doméstico.
- ◆ El Mint es para uso en interiores solamente en pisos con superficie rígida.
- ◆ No use el Mint para levantar basura grande, derrames de líquidos, blanqueador, pintura u otros productos químicos.
- ◆ No use el Mint cerca de objetos que estén ardiendo o humeando.

- ◆ Antes de usar el Mint, retire los objetos frágiles del área de limpieza, incluyendo los objetos sobre los muebles que se puedan caer en caso de empujar o golpear el mueble.
- ◆ Despeje el área de cualquier cable eléctrico así como de los cordones de las persianas y cortinas, a fin de reducir el riesgo de jalar algún objeto.
- ◆ No opere su Mint en áreas donde haya contactos eléctricos expuestos en el piso.
- ◆ Bloquee con barreras físicas el acceso a los balcones abiertos cercanos al área de limpieza.
- ◆ No coloque ningún objeto sobre el Mint.
- ◆ Siga las instrucciones de la Página 13 para colocar el trapo de limpieza y garantizar el funcionamiento correcto de todos los sensores.
- ◆ Cuando trapee, no use el Mint en áreas donde la humedad pueda dañar los pisos sin acabado o sin sellar o las alfombras o tapetes delicados.
- ◆ Opere a temperatura ambiente. No exponga el Mint o sus baterías a temperaturas de congelamiento o de calor extremo.

## BATERÍA Y RECARGA

- ◆ Recargue solamente con un tomacorriente estándar (120 V CA) para los Estados Unidos.
- ◆ Use solamente el cargador incluido para recargar el Mint.
- ◆ Use solamente paquetes de baterías recargables aprobadas por el fabricante.
- ◆ No use un cargador con el cable o enchufe dañados.
- ◆ No manipule o cargue su Mint con las manos húmedas.
- ◆ Antes de limpiar su Mint, desconéctelo siempre del cargador.

**Advertencia de la Propuesta 65:** Este producto contiene productos químicos conocidos en el estado de California por causar cáncer y defectos genéticos u otros daños reproductivos.

**Aviso:** El Mint contiene una interfaz de software para permitir al fabricante proporcionar actualizaciones del firmware interno en caso de que dichas actualizaciones estén disponibles para los usuarios. Se prohíbe estrictamente cualquier intento de acceder, recuperar, copiar, modificar, distribuir o usar de otro modo cualquier parte del software del Mint.

# Características del Mint

- 1 Botones de control
- 2 Sensor de navegación NorthStar®
- 3 Indicador del sistema de navegación
- 4 Tope
- 5 Manija
- 6 Cubo de navegación NorthStar®
- 7 Botón de encendido/apagado en la esquina posterior

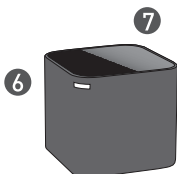
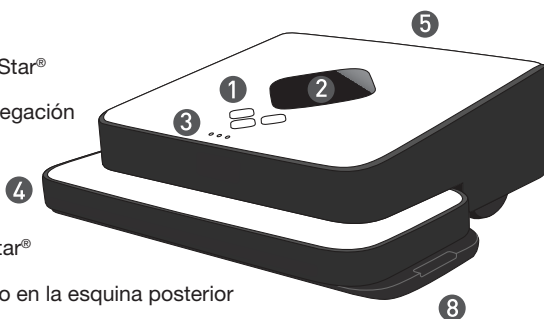

- 8 Almohadilla de limpieza removible
- 9 Puerto de recarga de baterías

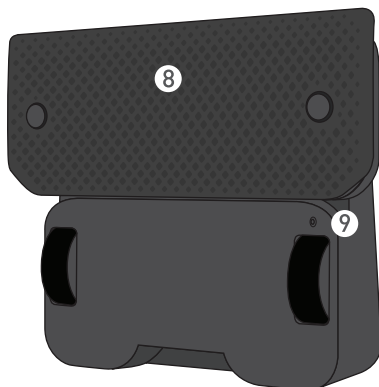

# Botones y luces del Mint

## Botones del Mint

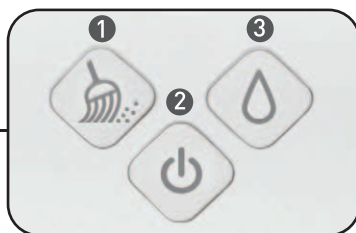

### 1 Botón de barrido

Para limpieza con paños secos

### 2 Botón de energía

Presione una vez para encender el Mint  
  
Manténgalo presionado durante 2 segundos para apagar el Mint

### 3 Botón de trapeado

Para limpieza con paños húmedos

## Luces del Mint

### 1 + 3 Botones de barrido + trapeado

Modo de limpieza seleccionado azul fijo

### 2 Botón de energía

Encendido

azul fijo

Batería empieza a estar baja

rojo parpadeando

Batería baja (necesita recargarse)

rojo fijo

# Luces del Mint (continuación)

## Luces del indicador del sistema de navegación

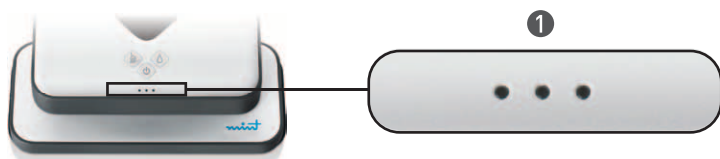

### 1 Luces del indicador

Estableciendo la conexión con el Cubo de navegación NorthStar  
luz azul sencilla parpadeando

Fijo al Cubo de navegación NorthStar  
una o más luces azules fijos

El número de luces indica la intensidad de la conexión del Mint con el sistema de navegación, siendo 3 la conexión más intensa.

*Si no hay luces, el Mint no detecta una señal del Cubo de navegación NorthStar.*

### Otros modos

Pensando  
luces azules parpadeando en secuencia

Modo de reposo  
luces azules parpadeando con pausa

### Error

luz central rojo fijo  
*Para más información, consulte la sección de resolución de problemas.*

### 2 Luces del cubo de navegación NorthStar®

Encendido, señal de transmisión  
azul parpadeando

Encendido, conectado al Mint  
azul fijo

Batería baja  
rojo fijo

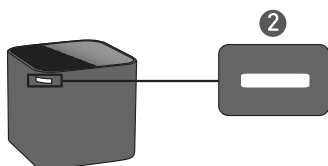

# Cómo limpia el Mint

Mint limpia su piso de manera inteligente, trazando un mapa de la habitación a medida que limpia.

## Ciclo de limpieza del Mint

- ◆ El Mint empieza por limpiar las áreas abiertas, primero limpia a la derecha y después regresa a limpiar el área de la izquierda, cubriendo el piso sección por sección.
- ◆ Cuando están completas las áreas abiertas, el Mint limpia a lo largo de las orillas de los muebles y las paredes con el lado del paño de limpieza.
- ◆ Cuando termina, el Mint regresa al lugar donde empezó y se estaciona.

**Sugerencia:** La primera vez que limpie, arranque el Mint en un área abierta para darse una idea de cómo hace las maniobras.

## Navegación NorthStar®

- ◆ El cubo de navegación NorthStar actúa como una baliza, emitiendo una señal que guía la limpieza del Mint.
- ◆ Cuando el Mint detecta la señal, trata de establecer una conexión con el Cubo de navegación NorthStar, que se indica con una luz azul parpadeando en el indicador del sistema de navegación. Una vez que el Mint se fija en el Cubo, la luz se vuelve azul sólido.
- ◆ El indicador del sistema de navegación también indica el rango del Mint. A medida que el Mint llega a la orilla de su rango (como salir de la habitación o lejos del Cubo de navegación NorthStar) disminuirá el número de luces.
- ◆ Ocasionalmente el Mint puede retroceder hacia el Cubo de navegación NorthStar para confirmar su posición antes de continuar con su ruta de limpieza.
- ◆ El Mint elabora un mapa nuevo cada vez que empieza un ciclo de limpieza nuevo. *Tome en cuenta que si detiene o cambia el Mint a mitad del ciclo, borrará su mapa y creará uno nuevo cuando lo reinicie.*

*Nota: Dado que el Cubo es solamente una parte del Sistema de navegación NorthStar, el Mint puede limpiar sin que esté presente el Cubo; sin embargo, el área de limpieza será menor y el Mint no podrá realizar la limpieza de las orillas al finalizar el ciclo de limpieza.*

**Sugerencia:** Use el Mint sin el Cubo NorthStar para una limpieza rápida en áreas pequeñas como baños.

# Cómo limpia el Mint (continuación)

## Movimientos del Mint

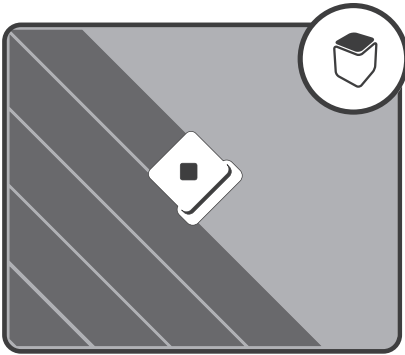

- ◆ En áreas abiertas, el Mint limpia de manera metódica hacia adelante y hacia atrás por todo el piso.
- ◆ El Mint empieza donde lo coloque y trabaja a partir de ahí, limpiando lo más lejos que pueda avanzar de manera confiada y ajustándose automáticamente a las áreas nuevas que descubre.
- ◆ Cuando el Mint encuentra patas de sillas, muebles y otros obstáculos, limpia alrededor de los mismos y después continúa su patrón de limpieza. Antes de continuar, el Mint regresará periódicamente a las áreas que le faltaron.

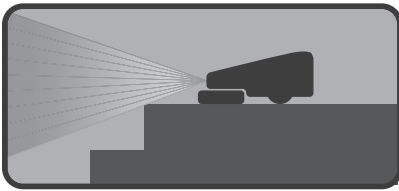

- ◆ Mint detecta las escaleras y maniobrá lejos de los puntos de caída y de nuevo al área de limpieza.
- ◆ El Mint también detecta los tapetes del área y las transiciones elevadas a la alfombra para evitar toparse con las mismas.

*Nota: Si su alfombra está al nivel de su piso con superficie rígida, necesitará agregar una barrera temporal para que Mint tenga un límite que pueda detectar.*

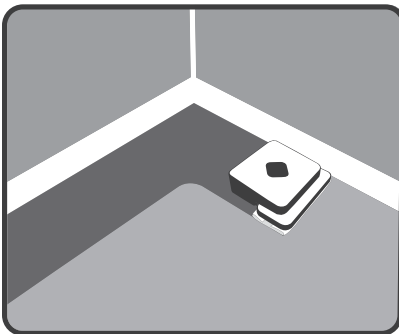

- ◆ El Mint sigue a lo largo de las paredes y las orillas conforme las encuentra y al final de su ciclo de limpieza.

# Modos de barrido y trapeado

El Mint barre y trapea pisos con superficie rígida usando paños de limpieza secos y húmedos fácilmente disponibles o los paños de micro fibra reutilizables que se incluyen. Vea en la página 12 información adicional sobre los paños de limpieza.

## Modo de barrido

El modo de barrido está previsto para la limpieza con un *pañó seco*.

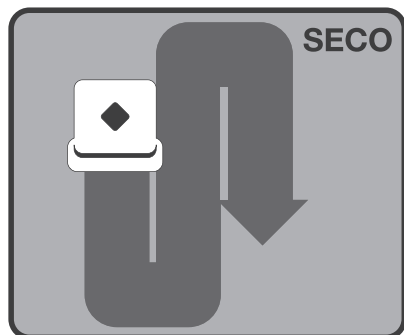

- ◆ En el modo de barrido, el Mint se mueve en línea recta hacia adelante cuando empieza a limpiar, después limpia hacia atrás y hacia adelante en líneas paralelas.
- ◆ Es ideal para levantar polvo, suciedad y cabellos y mantener los pisos limpios y sin tierra todos los días.

## Modo de trapeado

El modo de trapeado está previsto para la limpieza con un *pañó húmedo*.



- ◆ En el modo de trapeado, el Mint se mueve hacia adelante un pequeño tramo a un lado, retrocede ligeramente y después se mueve hacia adelante al otro lado, alternando a la izquierda y a la derecha conforme avanza.
- ◆ Esta acción de trapeado ayuda a disolver y levantar la suciedad y más profunda de sus pisos.
- ◆ El Mint se ajusta automáticamente a un área de limpieza menor cuando está en modo de trapeado a fin de optimizar la limpieza mientras está húmedo el paño.

**Sugerencia:** Empiece con el modo de barrido seco para levantar la tierra de la superficie y después siga con un paño húmedo en modo de trapeado para realizar una limpieza más profunda.

# Modos de barrido y trapeado (continuación)

**Aviso:** El Mint no es una aspiradora y no está diseñado para levantar basura grande. Recoja la basura grande antes de limpiar con el Mint y revise que no haya grava u objetos cortantes que puedan rayar el piso en caso de quedar atrapados en la almohadilla de limpieza.

## Paños de limpieza

- ◆ El Mint es compatible con la mayoría de los paños de limpieza desechables secos y húmedos como de la marca Swiffer® y de las marcas de tiendas como Target®.  
*Tome en cuenta que el Mint no es compatible con los repuestos Swiffer® WetJet®.*
- ◆ También se pueden usar paños de micro fibra diseñados para el Mint. Estos paños se pueden lavar y volver a utilizar. Existen paños diferentes para diferentes tipos de limpieza. Para obtener más información diríjase a [www.mintcleaner.com](http://www.mintcleaner.com).

**Sugerencia:** Siempre siga las instrucciones de uso y cuidado que se incluyen con cualquier paño seco o húmedo para el cuidado de sus pisos.

## Tipos de piso

- ◆ El Mint está diseñado para limpiar pisos con superficie rígida como madera, azulejo, vinilo, linóleo y laminado.
- ◆ El Mint limpia mejor sobre superficies rígidas lisas y es posible que no funcione sobre azulejos disperejos, pisos con mucha cera o superficies rugosas como pizarra o ladrillo, las cuales pueden enredar el paño de limpieza.
- ◆ El Mint está diseñado solamente para uso doméstico en interiores.
- ◆ El Mint no es una aspiradora y no está diseñado para usarse sobre alfombras.

**Aviso:** Es posible que los paños húmedos no sean apropiados para limpiar pisos no sellados. Consulte las instrucciones que se incluyen con los paños húmedos y las soluciones para determinar si son seguros para su piso.

# Funcionamiento del Mint

## Coloque un paño de limpieza

1

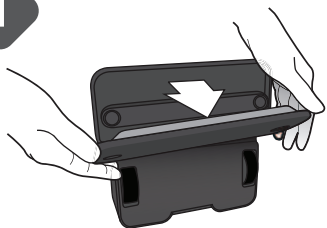

- ◆ Coloque el Mint sobre su extremo y retire la almohadilla de limpieza.

2

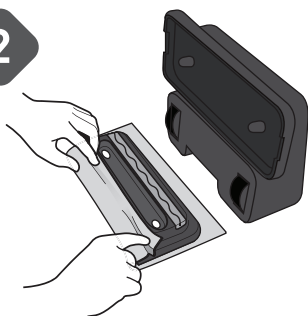

- ◆ Fije un paño de limpieza seco o húmedo a la almohadilla de limpieza:
  - ◆ Coloque la almohadilla removible sobre un paño de limpieza abierto.
  - ◆ Fije el paño sujetándolo dentro de las cintas de inmovilización en ambos lados.

3

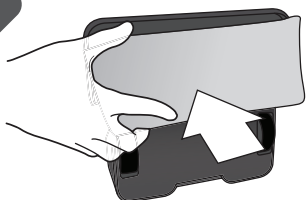

- ◆ Vuelva a fijar la almohadilla de limpieza removible. Los imanes ayudarán a que quede fija en su lugar.

4

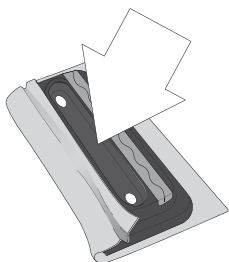

**⚠ Precaución:** Asegúrese de que el paño de limpieza no quede envuelto en el canal central entre las cintas de inmovilización, ya que esto impedirá que funcione el sensor y que la operación sea segura.

# Funcionamiento del Mint (continuación)

## Coloque el Cubo NorthStar®

1

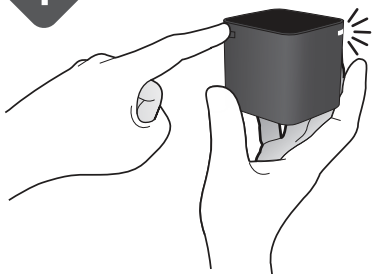

- ◆ Oprima el botón en la esquina posterior del Cubo de navegación NorthStar para encenderlo. *Cuando se enciende, parpadeará una luz azul en la esquina contraria y después se volverá sólida cuando el Mint esté fijo al mismo.*
- ◆ Si olvida encender el Cubo, el Mint enviará una señal para tratar de encenderlo. *Si el Mint puede hacerlo, aparecerá en el Cubo la luz azul parpadeante.*

*Nota: Puede colocar Cubos adicionales (de venta por separado) para cubrir diferentes áreas de su casa. Si hay dos Cubos en el rango, el Mint se fijará al que tenga la señal más intensa y limpiará dicha área. El otro Cubo se apagará de manera automática.*

2

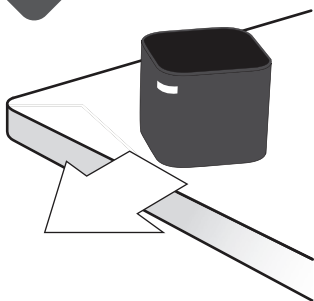

- ◆ Coloque el Cubo de navegación NorthStar sobre una mesa o cubierta de mostrador, apuntando la luz azul lejos de las paredes y hacia el centro de la habitación.

## Para mejores resultados

- ◆ Coloque el Cubo de navegación NorthStar donde tenga una vista libre del techo (por ejemplo, que no haya algún gabinete o repisa directamente sobre el mismo).
- ◆ No mueva el Cubo de navegación NorthStar una vez que haya empezado a limpiar el Mint, ya que perjudicaría el desempeño de limpieza del Mint.
- ◆ No coloque el Cubo de navegación NorthStar sobre el piso, ya que el limpiador lo puede golpear y moverlo.

## Inicio de la limpieza

Coloque el Mint sobre el piso cerca del Cubo de navegación NorthStar.

1

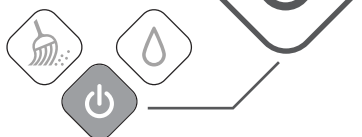

- ◆ Encienda el Mint usando el botón de energía.  
*Cuando el limpiador esté encendido, el botón se iluminará de color azul.*

2



- ◆ Para empezar a limpiar con un PAÑO SECO, solamente presione el botón de Barrido.

3



- ◆ Para empezar a limpiar con un PAÑO HÚMEDO, solamente presione el botón de Trapeado.

- ◆ Si el Mint detecta una señal del Cubo, empezará a parpadear una luz azul en el indicador del sistema de navegación. La luz se volverá azul sólido una vez que el Mint quede fijo al Cubo. *Si no se encienden luces, el Mint no detecta una señal de NorthStar.*
- ◆ Cuando el Mint termina la limpieza, reproduce una melodía corta, regresa al lugar donde empezó y se estaciona. *El Mint también hará lo mismo en caso de que la batería se baje durante la limpieza.*
- ◆ Para apagar el Mint, oprima el botón de energía durante dos segundos. Se reproducirá una melodía y se apagará la luz.
- ◆ Para apagar el Cubo de navegación NorthStar, oprima el botón en la esquina posterior. Entonces se apagará la luz de la esquina contraria.

# Batería y recarga

## Batería

El Mint incluye una batería recargable. Cuando está totalmente cargada, puede limpiar hasta 3 horas en modo de barrido con paños secos y hasta 2 horas en modo de trapeado con paños húmedos.

## Recarga

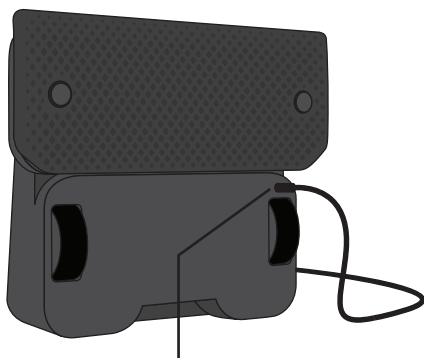

Puerto de recarga

- ◆ Coloque el Mint sobre su extremo para acceder al puerto de recarga.
- ◆ Conecte el cargador en un contacto eléctrico estándar y en el puerto de recarga del Mint.
- ◆ Recargue el Mint toda la noche o hasta que aparezca una luz azul en el botón de energía.
- ◆ Mantenga conectado regularmente el Mint para mantener la batería totalmente cargada.

**Sugerencia:** Recargue el Mint durante 16 horas antes de su primer uso y deje que se descargue hasta que aparezca la luz roja para maximizar el tiempo de limpieza.

**⚠ Precaución:** Recargue solamente con un tomacorriente estándar (120 V CA) para los Estados Unidos. Use solamente el cargador incluido para recargar el Mint. Antes de limpiar su Mint, desconéctelo siempre del cargador.

## Indicadores de carga

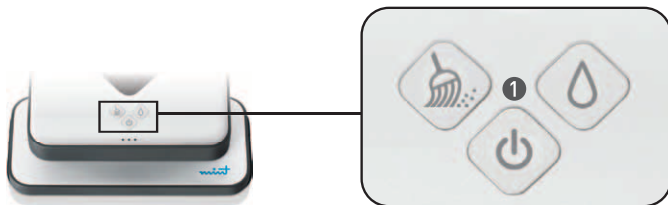

### 1 Botón de energía

Aparecen las siguientes luces en el botón de energía cuando el cargador está conectado en:

Cargador de baterías  
roja parpadeante

Batería cargada,  
suficiente para  
usar (80%)  
azul parpadeante

Batería totalmente  
cargada  
azul fijo

## El Cubo de navegación NorthStar

El Cubo usa 2 baterías tipo 'C'. La tapa de las baterías se encuentra en la parte inferior del Cubo.

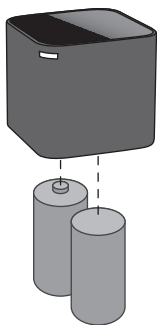

Deseche correctamente todas las baterías en un centro de reciclado cercano.

# Mantenimiento

Para mantener su Mint en óptimas condiciones de funcionamiento, siga regularmente estos pasos de mantenimiento.

- ◆ Antes de cada uso, revise las ruedas para cerciorarse de que estén en buenas condiciones.
- ◆ Use un paño mojado para eliminar el polvo y la suciedad de las llantas. Asegúrese de que el Mint no esté conectado y que el paño no esté goteando.
- ◆ Use un paño seco para limpiar el polvo o la suciedad del exterior del Mint. No lo enjuague ni lo sumerja en agua.
- ◆ Coloque el Mint sobre su extremo (con la manija hacia abajo) cuando lo recargue o lo guarde entre cada uso.
- ◆ Para guardarlo por períodos prolongados, retire las baterías 'C' del Cubo de navegación NorthStar y retire la batería recargable del Mint siguiendo estos pasos:
  - ◆ Retire la cubierta de la tapa de la batería en la parte inferior del limpiador con un destornillador.
  - ◆ Desconecte el paquete de baterías recargables del conector blanco pequeño y retire la batería.
  - ◆ Vuelva a colocar la tapa de la batería y apriete el tornillo.
  - ◆ Guarde el Mint sobre su costado, en su empaque original.

## Repuestos

Los repuestos disponibles incluyen:

- ◆ Almohadilla magnética removible
- ◆ Cubo de navegación NorthStar
- ◆ Batería recargable
- ◆ Cargador

Para comprar o ver una lista completa de las refacciones disponibles, diríjase a [www.mintcleaner.com](http://www.mintcleaner.com).

# Soporte a clientes

Visite [www.mintcleaner.com](http://www.mintcleaner.com) para:

- ◆ sugerencias de limpieza
- ◆ preguntas frecuentes
- ◆ resolución de problemas
- ◆ información sobre piezas y servicio

Si requiere ayuda adicional, llame a nuestro soporte a clientes al 1.888.543.6468

## Registre su Mint en línea

¡Es fácil! Su registro nos permite compartir con usted actualizaciones importantes del producto y nos ayuda a brindarle un mejor servicio.

Visite [www.mintcleaner.com/register](http://www.mintcleaner.com/register)

# Resolución de problemas

Diríjase a [www.mintcleaner.com](http://www.mintcleaner.com) para obtener sugerencias y resolución de problemas adicionales.

## Problema

---

**El Mint no empieza la limpieza**

---

**El Mint no limpia donde yo quiero**

## Solución

---

- ◆ Cerciórese de que la unidad esté encendida (aparecerá una luz azul debajo del botón de energía, en el centro inferior. Si aparece una luz roja, el limpiador necesita recargarse antes de poder limpiar).
  - ◆ Compruebe que la almohadilla de limpieza removible esté firmemente sujeta y que el paño de limpieza esté bien inserto dentro de las tiras de inmovilización.
  - ◆ Si está encendido, oprima el botón de barrido (izquierdo) para limpiar con un paño seco o el botón de trapeado (derecho) para limpiar con un paño húmedo. El Mint deberá empezar a limpiar en los siguientes 2 a 3 segundos.
- 
- ◆ Cuando el Mint empieza a limpiar, se mueve hacia adelante y empieza a limpiar el área de su derecha. Pruebe colocando el Mint a la izquierda del área que usted desea limpiar.
  - ◆ Cerciórese de que el Cubo de navegación NorthStar esté encendido. En caso afirmativo, aparecerá una luz azul en una de las esquinas. Si no aparece una luz, cambie las baterías por 2 baterías 'C' nuevas.
  - ◆ Verifique la posición del Cubo de navegación NorthStar y compruebe que no tenga interferencias:
    - ◆ ¿Hay algo exactamente arriba del Cubo de navegación NorthStar, como una saliente de algún gabinete?
      - ◆ Mueva el cubo a un área abierta.
    - ◆ ¿El Cubo de navegación NorthStar está cerca de una pared con la luz azul dirigida hacia la pared?
      - ◆ Gire el Cubo para que la luz azul esté hacia la habitación.
    - ◆ ¿Hay algún ventilador de techo en movimiento arriba del Cubo de navegación NorthStar?
      - ◆ Apague el ventilador (o mueva el Cubo para que no esté debajo del ventilador).
    - ◆ ¿El techo de la habitación es alto o disparejo?
      - ◆ Mueva el Cubo a un área con un techo más bajo y parejo.
  - ◆ Intente colocar el Cubo de navegación NorthStar en un nuevo punto o apuntando hacia una dirección diferente.

# Resolución de problemas (continuación)

Diríjase a [www.mintcleaner.com](http://www.mintcleaner.com) para obtener sugerencias y resolución de problemas adicionales.

## Problema

---

### **El Mint solamente limpia un área pequeña**

(menos de 200 pies cuadrados, por ejemplo)

---

### **El Mint no enciende**

---

### **Hay una luz roja en el limpiador**

---

## Solución

---

- ◆ El Mint requiere el Cubo de navegación NorthStar para maximizar su área de limpieza. Cerciórese de que el Cubo esté en el área que quiera limpiar.
  - ◆ Consulte la página anterior para la mejor colocación del Cubo.
- 
- ◆ Conecte el cargador incluido en el limpiador y recargue la batería toda la noche o hasta que la luz del botón de energía esté azul mientras el cargador esté conectado.
  - ◆ Si no enciende, compruebe que la batería recargable esté firmemente conectada:
    - ◆ Retire la cubierta de la tapa de la batería en la parte inferior del limpiador con un destornillador.
    - ◆ Desconecte y vuelva a conectar el paquete de baterías recargables con el conector blanco pequeño.
    - ◆ Vuelva a colocar la tapa de la batería y apriete el tornillo.
    - ◆ Oprima el botón de energía.
- 
- ◆ Si aparece una luz roja en el botón de energía, necesita recargar la batería. Conecte el cargador incluido con el limpiador y recargue la batería toda la noche o hasta que aparezca una luz azul en el botón de energía.
  - ◆ Si aparece una luz roja en el indicador del sistema de navegación (los 3 puntos debajo de los botones), el limpiador tiene un error. Las posibles causas son:
    - ◆ El Mint está atorado y no se puede liberar.
    - ◆ Una de las ruedas del Mint se cayó de una cornisa.
    - ◆ El Mint no puede regresar a su punto de inicio.
    - ◆ El sistema de navegación NorthStar no está funcionando.
    - ◆ Se retiró el Cubo de navegación NorthStar durante el ciclo de limpieza.
  - ◆ En cualquiera de estos casos, mueva el limpiador y vuelva a iniciarlo.

# Resolución de problemas (continuación)

Diríjase a [www.mintcleaner.com](http://www.mintcleaner.com) para obtener sugerencias y resolución de problemas adicionales.

## Problema

---

**El limpiador se detuvo y tiene luces azules parpadeando**

---

**El indicador del sistema de navegación del Mint no muestra ninguna luz**

---

**El indicador del sistema de navegación del Mint continúa parpadeando azul**

---

**Están parpadeando todas las luces del limpiador**

---

**Hay una luz roja en el Cubo de navegación NorthStar**

---

**El Cubo de navegación NorthStar no enciende**

---

**El Cubo de navegación NorthStar se apaga periódicamente**

## Solución

---

- ◆ Si deja el Mint sin funcionar durante más de 5 minutos después de que termina un ciclo de limpieza, pasará a un modo de reposo y aparecerán en secuencia las luces azules del indicador. Oprima cualquier botón para despertarlo.
- 
- ◆ El Mint no detecta una señal de NorthStar.
  - ◆ Compruebe que el Cubo de navegación NorthStar esté en la habitación y se encuentre encendido (se mostrará una luz azul en una esquina del cubo).
- 
- ◆ El Mint detecta la señal del Cubo de navegación NorthStar y trata de fijarse al mismo. Si el Mint está limpiando, pero la luz sigue parpadeando, tal vez necesite cambiar la posición del Cubo NorthStar para mejorar el rango de la señal.
- 
- ◆ Se conectó al Mint un cargador incompatible. Retire el cargador incompatible y conecte el cargador incluido con el Mint.
- 
- ◆ Las baterías están bajas. Sustituya con 2 baterías 'C' nuevas.
- 
- ◆ Es posible que las baterías estén agotadas. Sustituya con 2 baterías 'C' nuevas.
- 
- ◆ Puede haber interferencia de algunos televisores y luces fluorescentes con la señal de NorthStar.
    - ◆ Compruebe que el Cubo de navegación NorthStar no esté colocado a menos de 5 pies de un televisor de plasma o LCD.
    - ◆ Si el cubo está en una habitación con luces fluorescentes, mueva el Cubo a un área sin luces fluorescentes o apague la luz fluorescente.
  - ◆ Si el Mint se salió de rango por un tiempo, se puede apagar solo el Cubo de navegación NorthStar, pero cuando el Mint regresa enviará un mensaje al Cubo para que se vuelva a encender.

# Garantía limitada

Evolution Robotics, Inc. (“ER”) garantiza que este producto para limpieza automática de pisos Mint (el “Producto”) estará libre de defectos en materiales y mano de obra por un periodo de 1 año (el “Periodo de garantía”) a partir de la fecha de compra del comprador original (el “Comprador”). Por favor conserve su recibo original de compra para validar el inicio del Periodo de garantía.

Si el Producto resulta defectuoso durante el Periodo de garantía, ER, a su elección, reparará, ajustará o cambiará el Producto o sus componentes. ER podrá, a su elección, usar piezas o Productos nuevos, reacondicionados o sustitutos. Para soporte de garantía, el Comprador deberá contactar a ER para obtener instrucciones de servicio y autorización de garantía, visitando el sitio [www.mintcleaner.com](http://www.mintcleaner.com) o llamando al 1.888.543.6468. Se podrá solicitar al Comprador que entregue el Producto defectuoso en un centro de servicio autorizado. Si ER no puede reproducir el defecto reclamado, el Comprador podrá resultar responsable de los costos de envío y de diagnóstico. Todas las piezas y Productos devueltos pasarán a ser propiedad de ER. En general, necesitará entregar el Producto en su empaque original o en un empaque protector similar a la dirección que se especifique en soporte a clientes.

Esta Garantía limitada solamente aplica a los Productos comprados en los Estados Unidos y que han sido operados bajo condiciones normales de instalación, uso y servicio. La cobertura de garantía no aplica a cualquier daño o fallas del Producto que, a consideración de ER, se deban a cualquier otra causa, incluyendo las siguientes:

(i) no seguir las instrucciones apropiadas de ensamble, instalación, operación, mantenimiento y seguridad como se describe en el manual del propietario; (ii) uso en entornos o para propósitos para los cuales no fue diseñado el Producto; (iii) negligencia, abuso, accidente u otros daños físicos; (iv) reparaciones, alteraciones o modificaciones no autorizadas; (v) uso de cualquier parte (como una batería o un cargador) que no haya sido proporcionado por ER o combinar el Producto con otros componentes que no estén diseñados o recomendados para ser usados con el Producto; (vi) daños por uso y desgaste o daños estéticos; (vii) causas más allá del control de ER, como incendio, inundación, viento, congelamiento, falla de energía, corrosión generalizada, infestaciones biológicas, condiciones atmosféricas inusuales o actos de guerra o fortuitos.

No se podrán hacer reclamaciones de garantía cuando el número de serie del Producto haya sido alterado, retirado o que no se pueda confirmar. Los Productos remanufacturados o reacondicionados o de reventa no son elegibles para el servicio de garantía.

Ninguna persona o compañía está autorizada a extender garantías más allá de las previstas en el presente. ESTA GARANTÍA LIMITADA ES LA ÚNICA Y EXCLUSIVA GARANTÍA QUE OFRECE ER EN RELACIÓN CON EL PRODUCTO Y, DONDE LO PERMITE LA LEY, ES EN LUGAR DE CUALQUIER OTRA GARANTÍA, DECLARACIÓN,

OBLIGACIÓN Y RESPONSABILIDAD, EXPRESA O IMPLÍCITA, OTORGADA POR LEY O DE OTRA FORMA, EN RELACIÓN CON EL PRODUCTO O SU DESEMPEÑO, INCLUYENDO SIN RESTRICCIÓN, CUALQUIER GARANTÍA IMPLÍCITA O CONDICIÓN DE CALIDAD, COMERCIALIZACIÓN, IDONEIDAD PARA UN PROPÓSITO PARTICULAR O DE NO VIOLACIÓN. CUALQUIER GARANTÍA IMPLÍCITA DE COMERCIALIZACIÓN O IDONEIDAD PARA UN PROPÓSITO PARTICULAR QUE DEBE APLICAR AL PRODUCTO EN LA MEDIDA QUE LO REQUIERE LA LEY VIGENTE ESTARÁ LIMITADA EN SU DURACIÓN AL PERIODO ESTIPULADO BAJO ESTA GARANTÍA LIMITADA. POR NINGÚN CONCEPTO SE ASUME RESPONSABILIDAD POR DAÑOS, PÉRDIDAS O GASTOS ESPECIALES, INDIRECTOS, FORTUITOS, PUNITIVOS O CONSECUENTES, SIN IMPORTAR CÓMO FUERON CAUSADOS.

EN CASO DE NO APLICAR LOS DERECHOS Y ACCIONES ANTERIORES, O BAJO CUALQUIER OTRA TEORÍA DE RECUPERACIÓN, LA RESPONSABILIDAD AGREGADA DE ER, EN CASO DE PROCEDER, POR DAÑOS, PÉRDIDAS U OTRAS, NO PODRÁ EXCEDER EL PRECIO DE COMPRA PAGADO A ER POR EL PRODUCTO.

Esta garantía le otorga derechos legales específicos que pueden variar entre los estados.

Evolution Robotics, Inc.  
1055 E. Colorado Blvd.  
Pasadena, CA 91106

**Aviso:** Este dispositivo cumple con la Parte 15 de las Normas de la FCC. La operación está sujeta a las siguientes dos condiciones: (1) Este dispositivo no puede causar interferencias perjudiciales y (2) este dispositivo debe aceptar cualquier interferencia recibida, incluyendo la interferencia que pueda causar un funcionamiento no deseado.



LIMPIADOR DE PISOS AUTOMÁTICO

Modelo número 4200  
[www.mintcleaner.com](http://www.mintcleaner.com)

©2010 Evolution Robotics, Inc. Todos los derechos reservados. Evolution Robotics, el logotipo de Evolution, Northstar y Mint son marcas comerciales de Evolution Robotics, Inc. Todas las demás marcas comerciales son propiedad de sus respectivos dueños. Se prohíbe estrictamente la reproducción por cualquier medio sin el permiso escrito de Evolution Robotics, Inc.

Números de patente en los EE.UU. 7,148,458, 7,720,554. Otras patentes en trámite.



**mint**<sup>MD</sup>  
NETTOYEUR HAUTE PRESSION AUTOMATIQUE

# Nettoyeur haute pression automatique Mint Manuel du propriétaire

Modèle numéro 4200  
[www.mintcleaner.com](http://www.mintcleaner.com)  
1.888.543.6468



# TABLE DES MATIÈRES

---

- ◆ Instructions de sécurité / PAGE 4
- ◆ Accessoires du Mint / PAGE 6
- ◆ Boutons et voyants lumineux du Mint / PAGE 7
- ◆ Comment le Mint nettoie / PAGE 9
- ◆ Modes balais et serpillère / PAGE 11
- ◆ Fonctionnement du Mint / PAGE 13
- ◆ Batterie et chargement / PAGE 16
- ◆ Entretien / PAGE 18
- ◆ Assistance technique / PAGE 19
- ◆ Dépannage / PAGE 20
- ◆ Garantie limitée / PAGE 26

# INSTRUCTIONS DE SÉCURITÉ IMPORTANTES

POUR RÉDUIRE LE RISQUE D'INCENDIE, DE CHOC  
ÉLECTRIQUE, OU DE BLESSURE

**ATTENTION** : NE PAS EXPOSER LES PIÈCES ÉLECTRONIQUES DU MINT, LA BATTERIE OU LE CHARGEUR. CET APPAREIL N'EST PAS ÉQUIPÉ DE PIÈCES RÉPARABLES PAR L'UTILISATEUR. CONFIEZ LES RÉPARATIONS À UN PROFESSIONNEL QUALIFIÉ.

## AVERTISSEMENT : VEUILLEZ LIRE ET CONSERVER CES INSTRUCTIONS

Pour éviter le risque de blessure ou de dommages, vous devez toujours observer les précautions de base suivantes :

- ◆ Lire toutes les instructions concernant la sécurité et le fonctionnement avant d'utiliser le Mint.
- ◆ Lisez et observez tous les avertissements contenus dans ce manuel ou apposés sur le Mint, le Cube et le chargeur.
- ◆ Utilisez uniquement le Mint conformément aux spécifications exposées dans ce manuel.
- ◆ N'essayez pas de réparer ou de régler les fonctions électriques ou mécaniques, quelles qu'elles soient, de cet appareil. Une altération de ces fonctions comporte un risque, et annulera votre garantie.
- ◆ Sachez que les sols peuvent être glissants après nettoyage avec le Mint.
- ◆ Le Mint fonctionne silencieusement. Faites attention si vous vous déplacez dans la zone en cours de nettoyage avec le Mint pour éviter de marcher ou de trébucher sur le Mint.

### RESTRICTIONS D'UTILISATION

- ◆ Le Mint n'est pas un jouet. Surveillez les enfants et les animaux domestiques lorsque vous utilisez le Mint.
- ◆ Le Mint est équipé de composants électriques. Ne le vaporisez pas, ne le rincez pas ou ne l'immergez pas dans l'eau. Nettoyez-le uniquement avec un chiffon humide.
- ◆ Le Mint est destiné à un usage domestique uniquement.
- ◆ Le Mint est conçu uniquement pour un usage à l'intérieur et pour les sols en revêtement dur.
- ◆ N'utilisez pas le Mint pour aspirer des débris, des liquides répandus, de l'eau de Javel, de la peinture, ou d'autres produits chimiques.
- ◆ N'utilisez pas le Mint à proximité d'objets en train de brûler ou d'émettre de la fumée.

- ◆ Avant d'utiliser le Mint, retirez tous les objets fragiles de la surface à nettoyer, y compris les objets posés sur les meubles qui risqueraient de tomber si vous déplacez ou heurtez le meuble.
- ◆ Dégagez tous les câbles d'alimentation électrique, ou les cordons des stores et rideaux afin de réduire le risque de chute des objets.
- ◆ N'utilisez pas le Mint dans des zones équipées de prises électriques au sol.
- ◆ Bloquez physiquement les accès aux balcons ouverts à proximité de la zone à nettoyer.
- ◆ Ne déposez aucun objet sur la partie supérieure du Mint.
- ◆ Suivez les instructions de la page 13 pour fixer le chiffon de nettoyage afin de garantir un fonctionnement correct de tous les capteurs.
- ◆ Si vous faites fonctionner le Mint en mode serpillère, ne l'utilisez pas dans des zones où l'humidité pourrait endommager des sols non terminés ou non fixés, ou des moquettes ou tapis fragiles.
- ◆ Faites fonctionner le Mint à température ambiante. N'exposez pas le Mint ou ses batteries au gel ou à une chaleur extrême.

## BATTERIE ET CHARGEMENT

- ◆ Chargez à l'aide d'une prise de courant à fiches plates (120 V CA) uniquement.
- ◆ Utilisez uniquement le chargeur fourni pour charger le Mint.
- ◆ Utilisez uniquement les batteries rechargeables agréées par le fabricant.
- ◆ N'utilisez pas le chargeur si le cordon ou la prise sont endommagés.
- ◆ Ne manipulez pas ou ne rechargez pas le Mint si vous avez les mains mouillées.
- ◆ Toujours débrancher le Mint du chargeur avant le nettoyage.

### **Avertissement au sujet de la proposition 65 :**

Ce produit contient des produits chimiques reconnus dans l'État de Californie comme étant une cause de cancer et de malformations congénitales ou de toxicité pour la reproduction.

**Avertissement :** Mint est équipé d'une interface logicielle afin de permettre au fabricant de fournir des mises à jour pour le microprogramme interne, pour le cas où ces mises à jour seraient disponibles pour les utilisateurs.

Toute tentative d'accès, de récupération, de copie, de modification, de distribution ou d'utilisation de quelque manière que ce soit du logiciel Mint est strictement interdite.

# Accessoires du Mint

- ① Boutons de commande
- ② Capteur de navigation NorthStar<sup>MD</sup>
- ③ Indicateur du système de navigation
- ④ Pare-choc
- ⑤ Poignée
- ⑥ Cube de navigation NorthStar<sup>MD</sup>
- ⑦ Bouton Marche/Arrêt dans l'angle arrière

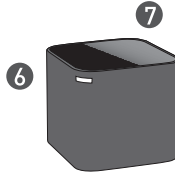

- ⑧ Tampon de nettoyage amovible
- ⑨ Port de chargement de la batterie

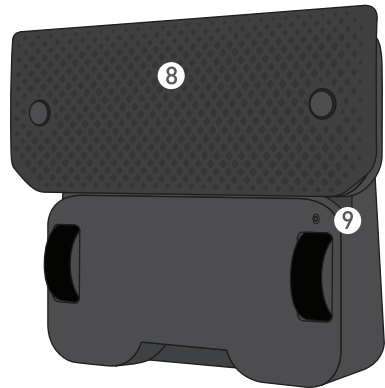

# Boutons et voyants lumineux du Mint

## Boutons du Mint

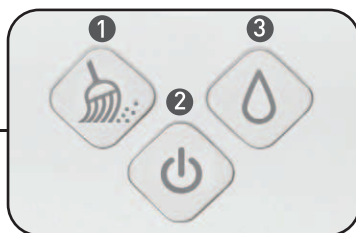

### ❶ Bouton Balais

Pour nettoyage avec des chiffons secs

### ❷ Le bouton d'alimentation

Appuyez une fois pour mettre le Mint en marche

Maintenez le bouton appuyé pendant deux secondes pour arrêter le Mint

### ❸ Bouton Serpillère

Pour nettoyage avec des chiffons humides

## Voyants lumineux du Mint

### ❶ + ❸ Boutons Balais + Serpillère

Mode de nettoyage sélectionné bleu foncé

### ❷ Le bouton d'alimentation

Marche

bleu fixe

Affaiblissement de la batterie

rouge clignotant

Batterie faible (devant être rechargée)

rouge fixe

# Voyants lumineux du Mint (Suite)

## Voyants lumineux du système de navigation

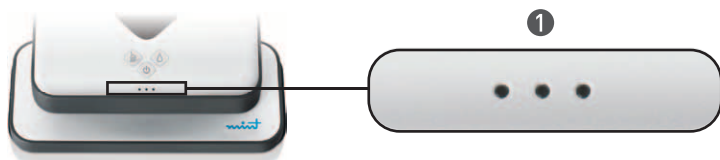

### 1 Voyants lumineux

Établissement de la connexion avec le Cube de navigation NorthStar

un seul voyant lumineux bleu clignotant

Verrouillé sur le Cube de navigation NorthStar

un ou plusieurs voyants lumineux bleus fixes

Le nombre de voyants lumineux indique la puissance de la connexion du Mint au système de navigation, 3 étant la plus puissante.

*Si aucun voyant lumineux n'est allumé, cela signifie que le Mint ne détecte pas le signal émis par le Cube de navigation NorthStar.*

### Autres modes

Pensée

voyants lumineux bleus clignotant en séquence

Mode veille

voyants lumineux bleus clignotant avec pause

Erreur

Voyant lumineux central rouge fixe  
*Pour en savoir plus, veuillez consulter la section « Dépannage ».*

### 2 Voyants lumineux du Cube de navigation NorthStar<sup>MD</sup>

Marche, signal d'émission  
bleu clignotant

Marche, connecté au Mint  
bleu fixe

Batterie faible  
rouge fixe

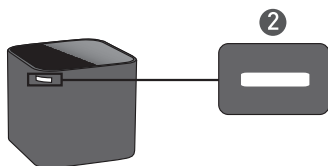

# Comment le Mint nettoie-t-il?

Mint nettoie de manière intelligente votre sol en établissant la carte géographique de la pièce dans laquelle il opère.

## Cycle de nettoyage du Mint

- ◆ Mint commence par nettoyer les zones dégagées, en commençant par la droite, puis en revenant nettoyer la zone par la gauche, couvrant le sol section par section.
- ◆ Lorsque le nettoyage des zones dégagées est terminé, Mint nettoie le long des bords des meubles et des murs en utilisant la partie latérale du chiffon.
- ◆ Lorsque le nettoyage est terminé, Mint revient vers son point de départ et s'arrête automatiquement.

**Conseil :** Pour la première utilisation du Mint, faites-le fonctionner dans une zone dégagée afin que vous puissiez observer ses manœuvres.

## Navigation NorthStar<sup>MD</sup>

- ◆ Le Cube de navigation NorthStar fonctionne comme une balise, en émettant un signal qui guide le nettoyage du Mint.
- ◆ Quand le Mint détecte le signal, il essaye d'établir une connexion avec le Cube de navigation NorthStar, repéré par un voyant lumineux bleu clignotant sur l'indicateur du système de navigation. Après connexion du Mint sur le Cube, le voyant lumineux bleu reste fixe.
- ◆ L'indicateur du système de navigation signale également la portée du Mint. À mesure que le Mint atteint la limite de sa portée (par exemple, en sortant de la pièce ou loin du Cube de navigation NorthStar), le nombre de voyants lumineux diminue.
- ◆ Mint peut parfois revenir vers le Cube de navigation NorthStar pour confirmer sa position avant de poursuivre son trajet de nettoyage.
- ◆ Mint élabore une nouvelle carte chaque fois qu'il commence un nouveau cycle de nettoyage. *Veillez remarquer que si vous interrompez ou déplacez le Mint en milieu de cycle, il finira de nettoyer la surface couverte par sa carte et en créera une nouvelle lorsque vous le remettrez en marche.*

*Note : Étant donné que le Cube est une pièce du système de navigation NorthStar, Mint peut continuer à nettoyer sans la présence du Cube; toutefois, la zone de nettoyage sera plus petite et le Mint ne pourra pas nettoyer les bordures à la fin du cycle de nettoyage.*

**Conseil :** Utilisez le Mint sans le Cube NorthStar pour un nettoyage rapide dans de petites zones, comme une salle de bains par exemple.

# Comment le Mint nettoie (Suite)

## Mouvements du Mint

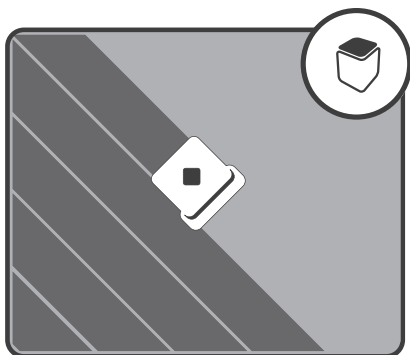

- ◆ Dans les zones dégagées, le Mint nettoie méthodiquement votre sol d'arrière en avant.
- ◆ Mint commence par l'endroit où vous le déposez, puis calcule son trajet à partir de ce point, nettoyant aussi loin qu'il le peut et ajustant automatiquement les nouvelles zones qu'il découvre.
- ◆ À mesure que le Mint se retrouve devant des pieds de chaise, meubles et autres obstacles, il nettoie autour d'eux, puis poursuit son chemin. Le Mint retournera fréquemment vers les zones qu'il n'aura pas nettoyées avant de continuer.

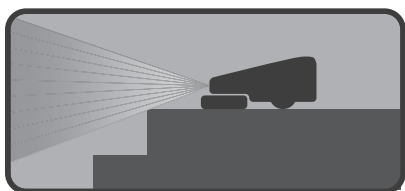

- ◆ Le Mint peut détecter les escaliers, il manœvrera afin d'éviter une chute et reviendra vers la surface de nettoyage.
- ◆ Le Mint peut également détecter les zones recouvertes pas des tapis et les zones de transition plus élevées vers les espaces en moquette, afin de les éviter.

*Note : Si votre moquette est au même niveau que votre sol en revêtement dur, vous devrez peut-être ajouter une barrière temporaire pour fournir au Mint une limite qu'il pourra détecter.*

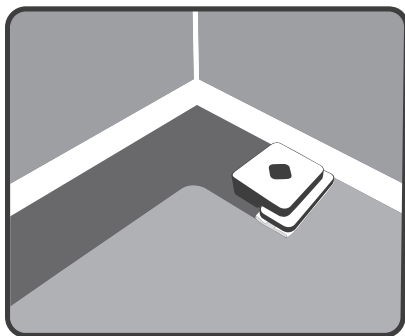

- ◆ Le Mint suit les murs et les bordures au fur à mesure qu'il les rencontre, et à la fin de son cycle de nettoyage.

# Modes balais et serpillère

Le Mint balaie et nettoie à la serpillère les sols en revêtement dur à l'aide de chiffons secs et humides disponibles dans le commerce, ou avec les chiffons en microfibre réutilisables fournis.

Pour en savoir plus, consultez la page 12 à propos des chiffons de nettoyage.

## Mode Balais

Le mode Balais est conçu pour nettoyer avec un *chiffon sec*.

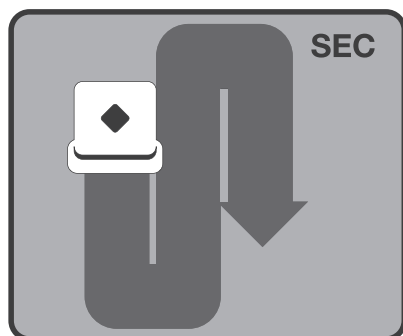

- ◆ En mode Balais, le Mint avance en ligne droite quand il commence à nettoyer, puis il nettoie d'arrière en avant le long de lignes parallèles.
- ◆ Ce mode est idéal pour éliminer la poussière, la saleté et les poils, et pour avoir chaque jour un sol propre et net.

## Mode Serpillère

Le mode Serpillère est conçu pour nettoyer avec un *chiffon humide*.

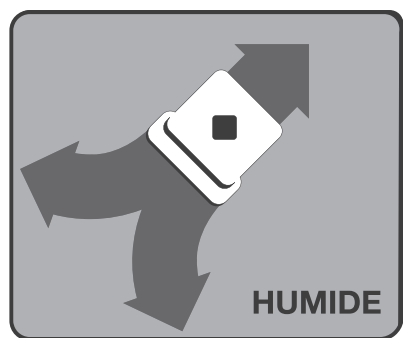

- ◆ En mode Serpillère, le Mint avance sur une courte distance vers un côté, revient légèrement en arrière, puis avance vers l'autre côté, alternant les déplacements vers la gauche et la droite au fur et à mesure qu'il progresse.
- ◆ Cette action de serpillère permet de dissoudre et éliminer les saletés incrustées dans vos sols.
- ◆ En mode Serpillère, le Mint se règle automatiquement sur une plus petite surface de nettoyage, afin d'optimiser le nettoyage pendant que le chiffon est humide.

**Conseil :** Commencez par le mode Balais sec pour éliminer les saletés en surface, suivi du mode Serpillère pour un nettoyage plus en profondeur.

# Modes balais et serpillère (Suite)

**Avertissement :** Le Mint n'est pas un aspirateur, et il n'est pas conçu pour ramasser de gros débris. Ramassez les gros débris avant de nettoyer avec le Mint, et vérifiez qu'il n'y ait pas de graviers ou d'objets pointus qui pourraient rayer le sol s'ils étaient pris sous le tampon de nettoyage.

## Chiffons de nettoyage

- ◆ Le Mint est compatible avec la plupart des chiffons de nettoyage jetables secs et pré-humidifiés, par exemple de la marque Swiffer<sup>MD</sup> et des marques de distributeurs telles que Target<sup>MD</sup>.

*Veuillez noter que le Mint n'est pas compatible avec les recharges Swiffer<sup>MD</sup> WetJet<sup>MD</sup>.*

- ◆ Vous pouvez également employer les chiffons en microfibre qui sont conçus pour être utilisés avec le Mint. Ces chiffons peuvent être relavés et réutilisés. Différents chiffons sont disponibles pour différents types de nettoyage. Pour en savoir plus, consultez le site [www.mintcleaner.com](http://www.mintcleaner.com).

**Conseil :** Observez toujours le mode d'emploi et d'entretien fourni avec les chiffons de nettoyage secs ou humides pour l'entretien de vos sols.

## Types de sol

- ◆ Le Mint est conçu pour nettoyer des sols en revêtement dur, y compris le parquet, le carrelage, le vinyle, le linoléum et le stratifié.
- ◆ Le Mint est plus efficace sur des surfaces dures et lisses et peut ne pas fonctionner sur des carrelages irréguliers, sur des planchers excessivement cirés, ou sur des surfaces d'aspect rugueux telles que l'ardoise ou la brique, qui peuvent accrocher le chiffon de nettoyage.
- ◆ Le Mint est conçu pour un usage intérieur et domestique uniquement.
- ◆ Le Mint n'est pas un aspirateur, et il n'est pas conçu pour être utilisé sur de la moquette.

**Avertissement :** Les chiffons humides peuvent ne pas convenir au nettoyage de sols non scellés. Consultez les instructions fournies avec les chiffons et les solutions humides afin de déterminer si vous pouvez les utiliser en toute sécurité pour vos sols.

# Fonctionnement du Mint

## Mise en place d'un chiffon de nettoyage

1

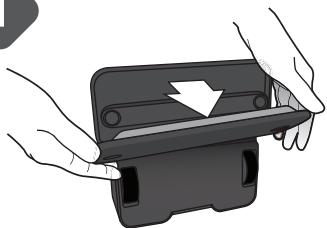

- ◆ Déposez le Mint sur le côté, puis retirez le tampon de nettoyage.

2

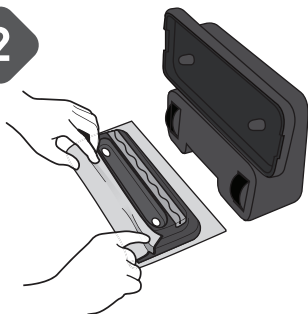

- ◆ Fixer un chiffon de nettoyage sec ou humide sur le tampon de nettoyage :
- ◆ Déposez le tampon amovible sur un chiffon de nettoyage déplié.
- ◆ Fixez le chiffon en l'insérant sous les brides de fixation des deux côtés.

3

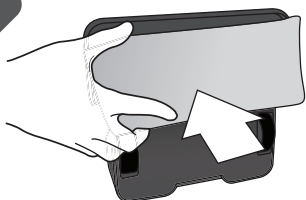

- ◆ Remettez le tampon de nettoyage en place. Les aimants vous aideront à le fixer correctement.

4

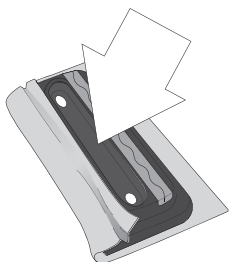

**⚠ Attention :** Assurez-vous que le chiffon de nettoyage ne flotte pas entre les brides de fixation car cela pourrait perturber les fonctions du capteur et empêcher un fonctionnement sûr.

# Fonctionnement du Mint (Suite)

## Mise en place du Cube NorthStar<sup>MD</sup>

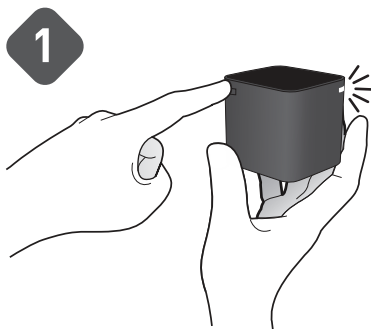

- ◆ Appuyez sur le bouton situé sur l'angle arrière du Cube de navigation NorthStar pour le mettre en marche. *Un voyant lumineux bleu clignotera dans l'angle opposé lors de la mise en marche, puis deviendra fixe après établissement de la connexion avec le Mint.*
- ◆ Si vous oubliez de mettre le Cube en marche, le Mint émettra un signal pour essayer de le mettre en marche. *En cas de réussite, le voyant lumineux bleu clignotera sur le Cube.*

*Note : Vous pouvez ajouter des Cubes supplémentaires (vendus séparément) pour couvrir différentes zones de votre maison. Si deux Cubes sont à portée, le Mint se connectera sur celui qui émettra le signal le plus puissant, et nettoiera cette zone. L'autre Cube sera automatiquement éteint.*

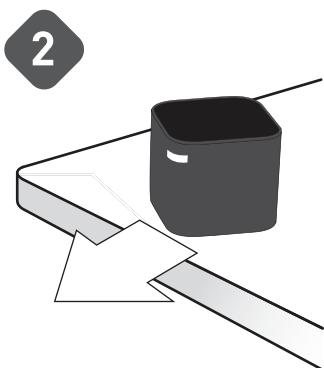

- ◆ Déposez le Cube de navigation NorthStar sur une table ou sur un plan de travail, en orientant le voyant lumineux bleu à l'écart des murs et en direction du milieu de la pièce.

### Pour de meilleurs résultats

- ◆ Déposez le Cube de navigation NorthStar à un endroit où il a une vue dégagée sur le plafond (par exemple, pas d'armoire ou d'étagère directement au-dessus de lui).
- ◆ Ne déplacez pas le Cube de navigation NorthStar après que le Mint a démarré le nettoyage, car cela pourrait altérer la performance de nettoyage du Mint.
- ◆ Ne déposez pas le Cube de navigation NorthStar sur le sol car le nettoyeur pourrait le heurter et le déplacer.

## Commencez le nettoyage

Placez le Mint sur le sol près du Cube de navigation NorthStar.

1

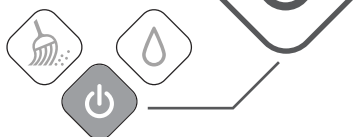

- ◆ Mettez le Mint en marche à l'aide du bouton d'alimentation.  
*Le bouton s'allume en bleu lorsque le nettoyeur se met en marche.*

2



- ◆ Pour commencer à nettoyer avec un CHIFFON SEC, appuyez simplement sur le bouton Balais.

3

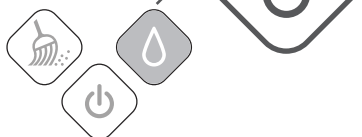

- ◆ Pour commencer à nettoyer avec un CHIFFON HUMIDE, il suffit d'appuyer sur le bouton Serpillère.

- ◆ Un voyant bleu se met à clignoter sur l'indicateur du système de navigation si le Mint détecte un signal venant du Cube. Le voyant lumineux devient bleu fixe une fois qu'il capte le Cube. *Si aucun voyant ne s'allume, le Mint ne détecte pas le signal Northstar.*
- ◆ Lorsque le Mint termine le nettoyage, il émet un son bref, revient à son point de départ et se gare lui-même. *Le Mint se comportera également de la même manière si la batterie s'épuise pendant le nettoyage.*
- ◆ Pour éteindre le Mint, appuyez sur le bouton d'alimentation pendant deux secondes. Une sonnerie est émise et le voyant s'éteint.
- ◆ Pour désactiver le Cube de navigation NorthStar, appuyez sur le bouton à l'angle arrière. Le voyant sur l'angle opposé s'éteint.

# Batterie et charge

## La batterie

Le Mint est livré avec une batterie rechargeable. Pour une charge complète, il fera un maximum de 3 heures de nettoyage avec des chiffons secs et 2 heures d'essuyage avec des chiffons humides.

## Charger

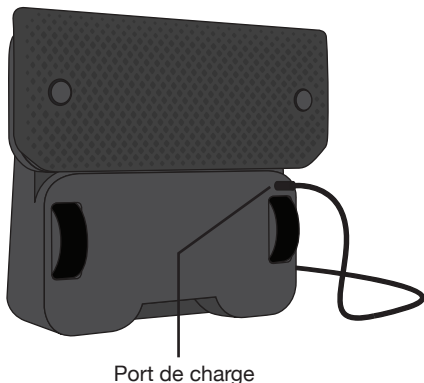

- ◆ Posez le Mint sur son extrémité pour accéder au port de charge.
- ◆ Branchez le chargeur sur une prise électrique standard et sur le port de charge du Mint.
- ◆ Chargez le Mint la nuit ou jusqu'à ce qu'un voyant bleu apparaisse sur le bouton d'alimentation.
- ◆ Branchez le Mint régulièrement pour maintenir une charge complète de la batterie.

**Conseil :** Chargez le Mint pendant 16 heures avant la première utilisation et laissez la batterie se décharger jusqu'à l'allumage du voyant rouge afin de maximiser le temps de nettoyage.

**⚠ Attention :** Chargez à l'aide d'une prise de courant à fiches plates (120 V CA) uniquement. Utilisez uniquement le chargeur fourni pour charger le Mint. Toujours débrancher le Mint du chargeur avant le nettoyage.

## Indicateurs de charge

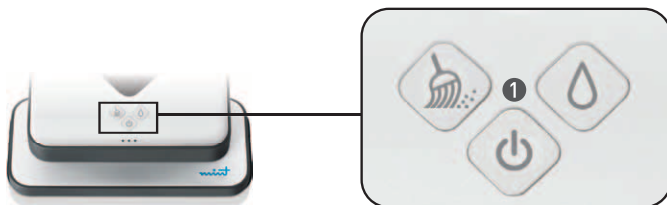

### ① Le bouton d'alimentation

Ces voyants apparaissent sur le bouton d'alimentation lorsque le chargeur est branché :

Charge de la batterie  
pulsation rouge

Batterie chargée,  
assez pour  
utiliser (80 %)  
pulsation bleue

Batterie entièrement  
chargée  
bleu fixe

## Le Cube de navigation NorthStar

Le Cube utilise des batteries C2. L'entrée de la batterie se trouve au bas du Cube.

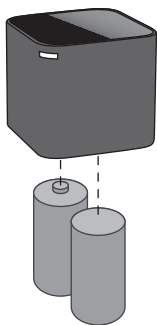

Veillez vous débarrasser correctement de toutes les batteries en trouvant une ressource de recyclage près de chez vous.

# Entretien

Pour garder votre Mint dans le meilleur état de marche, respectez ces étapes d'entretien régulièrement.

- ◆ Vérifiez les pneus afin de vous assurer qu'ils sont en bon état avant chaque utilisation.
- ◆ Utilisez un chiffon humide pour essuyer la poussière et la saleté sur les pneus. Assurez-vous que le Mint n'est pas branché et que le chiffon n'est pas trempé.
- ◆ Utilisez un chiffon sec pour essuyer la poussière ou la saleté de l'extérieur du Mint. Ne pas rincer, ni plonger dans l'eau.
- ◆ Placez le Mint sur son extrémité (côté poignée vers le bas) lors de la charge ou de l'entreposage entre deux utilisations.
- ◆ Pour l'entreposage à long terme, retirez les piles C du Cube de navigation NorthStar et retirez la batterie rechargeable du Mint en suivant les étapes suivantes :
  - ◆ Retirez le couvercle du compartiment de la batterie au bas de l'appareil à l'aide d'un tournevis.
  - ◆ Déconnectez le bloc de la batterie rechargeable de la petite fiche blanche et retirez la batterie.
  - ◆ Remettez le couvercle de la batterie et serrez la vis.
  - ◆ Entrez le Mint sur l'extrémité, dans son emballage d'origine.

## Pièces de rechange

Des pièces de rechange sont disponibles, notamment :

- ◆ Une garniture magnétique amovible
- ◆ Un Cube de navigation NorthStar
- ◆ Une batterie rechargeable
- ◆ Un chargeur

Pour acheter ou voir la liste complète des pièces disponibles, consultez le site [www.mintcleaner.com](http://www.mintcleaner.com).

# Assistance à la clientèle

Consultez le site [www.mintcleaner.com](http://www.mintcleaner.com) pour :

- ◆ Conseils de nettoyage
- ◆ Foire aux questions
- ◆ Dépannage
- ◆ Informations sur les pièces et le service après-vente

Si vous avez besoin d'une assistance supplémentaire, appelez l'assistance à la clientèle au 1.888.543.6468.

## Enregistrez votre Mint en ligne

C'est facile! Votre inscription nous permet de vous faire part des mises à jour importantes du produit et de mieux vous servir.

Consultez le site [\*\*www.mintcleaner.com/register\*\*](http://www.mintcleaner.com/register)

# Dépannage

Visitez le site [www.mintcleaner.com](http://www.mintcleaner.com) pour des conseils supplémentaires et le dépannage.

## Problème

---

**Le Mint ne démarre pas le nettoyage**

---

**Le Mint ne nettoie pas où je veux**

## Solution

---

- ◆ Vérifiez que l'appareil est sous tension (Une lumière bleue apparaît sous le bouton d'alimentation, en bas au milieu. Si un voyant rouge s'allume, le nettoyeur doit être rechargé avant de pouvoir nettoyer.).
  - ◆ Assurez-vous que le tampon de nettoyage amovible est solidement fixé et que le chiffon de nettoyage est bien rentré dans les brides de fixation.
  - ◆ Si l'appareil est allumé, appuyez sur le bouton Balais (gauche) pour nettoyer avec un chiffon sec ou le bouton Serpillère (à droite) pour nettoyer avec un chiffon humide. Le Mint doit commencer le nettoyage après 2 à 3 secondes.
- 

- ◆ Lorsque le Mint commence à nettoyer, il s'avance et commence à nettoyer la zone située à sa droite.  
Essayez de démarrer le Mint à la gauche de la zone que vous souhaitez nettoyer.
- ◆ Vérifiez que le Cube de navigation NorthStar est en marche. Une lumière bleue apparaît dans un angle si l'appareil est sous tension. Si aucune lumière n'apparaît, remplacez les batteries par 2 batteries C neuves.
- ◆ Vérifiez la position du Cube de navigation NorthStar et assurez-vous qu'il n'y a aucune interférence.
  - ◆ Y a-t-il quelque chose juste au-dessus du Cube de navigation NorthStar, tel qu'un meuble qui dépasse?
    - ◆ Déplacez le Cube vers une zone dégagée.
  - ◆ Le Cube de navigation NorthStar est-il près d'un mur avec le voyant lumineux bleu faisant face au mur?
    - ◆ Tournez le Cube de sorte que le voyant lumineux bleu soit face à la pièce.
  - ◆ Y a-t-il un ventilateur de plafond mobile au-dessus du Cube de navigation NorthStar?
    - ◆ Éteignez le ventilateur (ou déplacez le Cube de sorte qu'il ne soit pas sous le ventilateur).
  - ◆ Le plafond de la pièce est-il haut ou irrégulier?
    - ◆ Déplacez le Cube dans une zone avec un plafond plus bas et régulier.
- ◆ Essayez de placer le Cube de navigation NorthStar à un autre endroit ou dirigez-le vers une direction différente.

# Dépannage (suite)

Visitez le site [www.mintcleaner.com](http://www.mintcleaner.com) pour des conseils supplémentaires et le dépannage.

## Problème

---

### **Le Mint ne nettoie qu'une zone réduite**

(Moins de 18 mètres carrés, par exemple)

---

### **Le Mint ne s'allume pas**

---

### **Il y a une lumière rouge sur le nettoyeur**

---

## Solution

---

- ◆ Le Mint nécessite que le Cube de navigation NorthStar maximise son aire de nettoyage. Assurez-vous que le Cube est dans la zone que vous voulez nettoyer.
  - ◆ Voir page précédente pour le meilleur placement du Cube.
- 

- ◆ Branchez le chargeur inclus dans le nettoyeur et chargez la batterie pendant la nuit ou jusqu'à ce que le voyant du bouton d'alimentation s'allume en bleu lorsque le chargeur est branché.
  - ◆ Si l'appareil ne s'allume pas, vérifiez que la batterie est correctement connectée :
    - ◆ Retirez le couvercle du compartiment de la batterie au bas de l'appareil à l'aide d'un tournevis.
    - ◆ Débranchez et rebranchez la batterie rechargeable via la petite fiche blanche.
    - ◆ Remettez le couvercle de la batterie et serrez la vis.
    - ◆ Appuyez sur le bouton d'alimentation.
- 

- ◆ Si le voyant lumineux rouge est sur le bouton d'alimentation, la batterie doit être rechargée. Branchez le chargeur qui a été fourni avec le nettoyeur et chargez la batterie pendant la nuit ou jusqu'à ce qu'une lumière bleue apparaisse sur le bouton d'alimentation.
- ◆ Si le voyant lumineux rouge apparaît dans l'indicateur du système de navigation (les 3 points en dessous des boutons), il y a une anomalie dans le nettoyeur. Les erreurs possibles sont :
  - ◆ Le Mint est coincé et ne peut pas se libérer.
  - ◆ L'une des roues du Mint s'est bloquée sur un rebord.
  - ◆ Le Mint est incapable de retourner à son point de départ.
  - ◆ Le système de navigation du NorthStar ne fonctionne pas.
  - ◆ Le Cube de navigation du NorthStar a été retiré pendant le cycle de nettoyage.
- ◆ Dans l'un de ces cas, déplacez le nettoyeur et redémarrez-le.

# Dépannage (suite)

Visitez le site [www.mintcleaner.com](http://www.mintcleaner.com) pour des conseils supplémentaires et le dépannage.

## Problème

---

**Le nettoyeur est arrêté et les voyants bleus clignotent**

---

**L'indicateur du système de navigation sur le Mint n'affiche pas tous les voyants**

---

**L'indicateur du système de navigation sur le Mint continue à clignoter en bleu**

---

**Tous les voyants clignotent sur le nettoyeur**

---

**Il y a un voyant rouge sur le Cube de navigation NorthStar**

---

**Le Cube de navigation NorthStar ne s'allume pas**

---

**Le Cube de navigation NorthStar s'arrête régulièrement**

## Solution

---

- ◆ Si le Mint est laissé inactif pendant plus de 5 minutes après la fin d'un cycle de nettoyage, il passe en mode veille et le voyant bleu apparaîtra en série. Appuyez sur n'importe quelle touche pour l'activer.
- 
- ◆ Le Mint ne détecte pas un signal NorthStar.
  - ◆ Assurez-vous que le Cube de navigation NorthStar est dans la pièce et qu'il est allumé (un voyant bleu s'allume dans un angle du Cube).
- 
- ◆ Le Mint détecte le signal à partir du Cube de navigation NorthStar et tente de le capter. Si le Mint nettoie, mais que le voyant continue de clignoter, vous pouvez avoir besoin de repositionner le Cube NorthStar pour améliorer la portée du signal.
- 
- ◆ Un chargeur incompatible a été connecté au Mint. Retirez le chargeur incompatible et connectez le chargeur qui a été fourni avec le Mint.
- 
- ◆ Les batteries sont faibles. Remplacez-les par 2 batteries C neuves.
- 
- ◆ Les batteries peuvent être épuisées. Remplacez-les par 2 batteries C neuves.
- 
- ◆ Il peut y avoir des interférences avec le signal NorthStar et certains téléviseurs et lampes fluorescentes.
    - ◆ Assurez-vous que le Cube de navigation NorthStar n'est pas placé à moins de 1,5 m d'un écran plasma ou LCD.
    - ◆ Si le Cube est dans une pièce avec lumière fluorescente, déplacez-le dans une zone sans lumière fluorescente ou éteignez la lumière fluorescente.
  - ◆ Si le Mint s'est déplacé pour être hors de portée pendant un certain temps, le Cube de navigation NorthStar peut s'éteindre, mais lorsque le Mint revient, il va envoyer un message au Cube pour le rallumer.

# Garantie limitée

Evolution Robotics, Inc. (« ER ») garantit à l'acheteur original (« l'Acheteur ») que ce robot de nettoyage de sols Mint (le « Produit ») sera exempt de défauts de fabrication, pièces et main d'œuvre, pendant une période d'un (1) an (la « Période de garantie ») à compter de la date d'achat. Veuillez conserver votre reçu de vente original pour valider le début de la Période de garantie.

Si le Produit est défectueux pendant la Période de garantie, ER pourra, à sa discrétion, réparer, régler ou remplacer le Produit ou ses composants. ER peut, à sa discrétion, utiliser des pièces neuves, remises en état ou de remplacement ou des Produits. Pour l'assistance garantie, l'Acheteur doit communiquer avec ER pour obtenir des instructions de service après-vente et l'autorisation de garantie en visitant le site [www.mintcleaner.com](http://www.mintcleaner.com) ou en appelant le 1.888.543.6468. Il peut être demandé à l'Acheteur de déposer le Produit défectueux dans un centre de service agréé. Si ER ne peut pas reproduire le défaut signalé, l'Acheteur peut être responsable des frais d'expédition et de diagnostic. Toutes les pièces retournées et le Produit deviendront la propriété d'ER. En général, vous devrez envoyer le Produit dans son emballage d'origine ou un emballage de protection équivalent à l'adresse indiquée par le service d'assistance à la clientèle.

La présente Garantie limitée s'applique uniquement aux Produits achetés en Amérique du Nord et utilisés dans des conditions normales d'installation, d'utilisation et de service. La garantie ne s'applique pas à tout dommage ou défaillance du produit qui, selon ER, serait dû à toute autre cause, y compris, mais sans s'y limiter : (i) le non-respect des consignes d'assemblage, d'installation, d'exploitation, d'entretien et de sécurité comme décrites dans le manuel du propriétaire; (ii) l'utilisation dans des environnements ou à des fins pour lesquelles le produit n'a pas été conçu; (iii) la négligence, une utilisation abusive, un accident, ou d'autres dommages physiques; (iv) les réparations, altérations ou modifications non autorisées; (v) l'utilisation d'une pièce (telle qu'une batterie ou un chargeur) qui n'est pas fournie par ER ou en combinant le Produit avec d'autres composants non prévus ou recommandés pour une utilisation avec le Produit; (vi) l'usure ou les dommages cosmétiques; (vii) des causes indépendantes de la volonté d'ER, notamment, incendie, inondations, vent, neige, panne de courant, corrosion généralisée, infestations biologiques, conditions atmosphériques inhabituelles, actes de guerre ou catastrophe naturelle.

Toute demande d'application de la garantie ne pourra être acceptée si le numéro de série sur le produit a été modifié, supprimé ou ne peut être confirmé. Les Produits remis à neuf, reconditionnés ou revendus ne sont pas couverts par la Garantie.

Aucun individu ou aucune société n'est autorisée à faire une garantie autre que celle prévue par les présentes. LA PRÉSENTE GARANTIE LIMITÉE CONSTITUE LA GARANTIE UNIQUE ET EXCLUSIVE FOURNIE PAR ER EN RELATION AVEC LE PRODUIT ET

REMPLACE, LORSQUE LA LOI LE PERMET, TOUTES LES AUTRES GARANTIES, DÉCLARATIONS, OBLIGATIONS ET RESPONSABILITÉS, EXPLICITES OU IMPLICITES, STATUTAIRES OU AUTREMENT CONCERNANT LE PRODUIT OU SA PERFORMANCE, Y COMPRIS, MAIS SANS S'Y LIMITER, TOUTE GARANTIE TACITE DE QUALITÉ, DE VALEUR MARCHANDE, D'ADÉQUATION À UN USAGE PARTICULIER OU D'ABSENCE DE CONTREFAÇON. AUCUNE GARANTIE IMPLICITE DE QUALITÉ MARCHANDE OU D'ADÉQUATION À UN USAGE PARTICULIER DANS LA MESURE REQUISE SELON LA LOI APPLICABLE AU PRODUIT NE SERA LIMITÉE DANS LA DURÉE À LA PÉRIODE PRÉVUE PAR LA PRÉSENTE GARANTIE LIMITÉE. EN AUCUNE CIRCONSTANCE ER N'ENGAGE SA RESPONSABILITÉ AU TITRE DE DOMMAGES ET INTÉRÊTS SPÉCIAUX, INDIRECTS, ACCESSOIRES, PUNITIFS OU CONSÉCUTIFS, DES PERTES OU DÉPENSES CAUSÉES D'UNE MANIÈRE OU D'UNE AUTRE.

DANS LE CAS OÙ LES RECOURS PRÉCITÉS ÉCHOUENT, OU EN VERTU D'AUTRES THÉORIES DE RÉCUPÉRATION, LA RESPONSABILITÉ GLOBALE D'ER, LE CAS ÉCHÉANT, POUR DOMMAGES, PERTES OU AUTREMENT, NE DÉPASSERA PAS LE PRIX D'ACHAT PAYÉ À ER POUR LE PRODUIT.

La présente garantie confère des droits légaux spécifiques, qui peuvent varier d'un État à un autre.

Evolution Robotics, Inc.  
1055 E. Colorado Blvd.  
Pasadena, CA 91106

**Avertissement** : cet appareil est conforme à la section 15 de la réglementation FCC. Son utilisation est soumise aux deux conditions suivantes : (1) il ne doit pas générer d'interférences nuisibles; et (2) il doit accepter toute interférence reçue, y compris celles susceptibles d'entraver son fonctionnement.



NETTOYEUR HAUTE PRESSION AUTOMATIQUE

Modèle numéro 4200  
[www.mintcleaner.com](http://www.mintcleaner.com)

© 2010 Evolution Robotics, Inc. Tous droits réservés. Evolution Robotics, le logo Evolution, Northstar, et Mint sont des marques d'Evolution Robotics, Inc. Toutes les autres marques sont la propriété de leurs propriétaires respectifs. La reproduction de quelque manière que ce soit sans l'autorisation écrite d'Evolution Robotics, Inc. est strictement interdite.

Numéros de brevets des États-Unis. 7,148,458, 7,720,554. Autres brevets en instance.